



BE WOOD & FAN

DESIGN
FRANCESCO RIFÉ

dynamobel



Be Wood

Un acto de equilibrio entre artesanía y precisión

Puro equilibrio tra artigianato e precisione

Un acte d'équilibre entre artisanat et précision

Con una mirada respetuosa hacia el pasado de la marca pero en busca de un nuevo enfoque, Dynamobel ha creado la colección de sillería Be Wood, diseñada por Francesc Rifé. La silla toma como punto de partida el respaldo y las patas en madera, y en torno a este ideal se ha erigido un amplio programa que respira el mismo aire y que pretende explorar las posibilidades de la gama.

Con un lenguaje contemporáneo, sinuoso y orgánico, el diseño ha sido creado para reforzar los nuevos planteamientos de oficinas, maximizando el confort en los espacios, y provocando ambientes cálidos. Perfecta también para el uso residencial y entornos sociales, este programa de Dynamobel nace de coordinar el trabajo de artesanos con un delicado proceso industrial, siendo cada pieza mimada hasta convertirse en la expresión más pura de la marca.

Be Wood se presenta en varias opciones de respaldo y diferentes anchuras y alturas de asiento, será en la elección de la tapicería y las patas donde se defina finalmente su identidad.

Con uno sguardo di rispetto verso la storia del marchio e sempre alla ricerca di nuove prospettive, Dynamobel ha creato la collezione di sedie Be Wood disegnata da Francesc Rifé. Il punto di partenza della sedia è lo schienale e le gambe in legno e da questo ideale è nato un ampio programma, che desidera esplorare tutte le possibilità della gamma.

Con un linguaggio contemporaneo, sinuoso e organico, il design è stato creato per rinforzare i nuovi progetti per l'ufficio, per offrire la massima comodità degli spazi e per creare ambienti accoglienti. Perfetta anche per usi residenziali e ambienti sociali, questa serie di Dynamobel nasce per coordinare il lavoro di artigiani e un delicato processo industriale, poiché ogni pezzo viene curato fino alla sua completa trasformazione nell'espressione più pura della marca.

Be Wood si presenta con vari schienali e dimensioni dell'altezza e larghezza del sedile, ed è proprio nella scelta della tappezzeria e delle gambe in cui viene definita completamente la sua identità.

Avec un regard respectueux sur le passé de la marque, mais tout en cherchant une nouvelle approche, Dynamobel a créé la collection de sièges Be Wood, conçue par Francesc Rifé. Le siège prend comme point de départ le dossier et les pieds en bois, et autour de cet idéal se dresse un large programme qui respire le même air et qui prétend explorer les possibilités de la gamme.

Avec un langage contemporain, sinueux et organique, la conception a été créée pour renforcer les nouvelles propositions de bureaux, en maximisant le confort dans les espaces, et en provoquant des ambiances chaudes. Également parfait pour la maison et pour des environnements sociaux, ce programme de Dynamobel naît de la coordination du travail d'artisans avec un délicat procédé industriel, chaque pièce étant soignée jusqu'à devenir l'expression la plus pure de la marque.

Be Wood se présente sous plusieurs options de dossiers et différentes largeurs et hauteurs d'assise. C'est dans le choix du tissu et des pieds que se définit finalement son identité.

Francesc Rifé

“El alma de la colección reside en las formas”

“L’anima della collezione risiede nelle forme”

“L’âme de la collection réside dans les formes”



En una vida dedicada al diseño Francesc Rifé (Sant Sadurní d'Anoia, Barcelona, 1969) extiende a Dynamobel su ideal de equilibrio y simplicidad. De estilo depurado y limpio los nuevos diseños de las colecciones Be Wood y Fan son el inicio de una estrecha colaboración: "Las piezas reflejan a la perfección el lenguaje visual del estudio. Son diseños sensatos, atemporales y polivalentes", describe Rifé. Son también la afirmación de la nueva línea creativa de la empresa navarra que busca transformar los espacios de oficina en lugares más próximos y confortables. "Desde mi etapa de formación admiraba a Dynamobel por ser una de las firmas de mobiliario que más fuerte apuesta por el I+D, esa visión técnica evoluciona ahora hacia un mundo más cálido y plural, en el que además los productos deben desempeñar más de una función", las palabras del interiorista y diseñador industrial conducen a Be Wood, una colección sólida, de estructura de roble, planteada en diferentes moldes y alturas. "Cada pieza es única y capaz de resistir el paso del tiempo", añade, "el alma de la colección reside en las formas, tiene un diseño ergonómico que te recoge amablemente", la suavidad de sus líneas la convierten en una serie también perfecta para el hogar. La colaboración se completa con Fan, una colección de sofás que habla un lenguaje formal e inflexible, para entornos de espera más que de descanso. Un diseño de líneas exactas, enfoque geométrico, arquitectónico y preciso. "Una pieza con carácter", explica Francesc Rifé, "se caracteriza por un sutil pliegue en la zona del brazo que ayuda a la comodidad del sentado". Fan está disponible en tres tamaños y es particularmente apropiado para su uso en oficinas, restaurantes o salas de espera. Diseños para una experiencia de diseño contemporánea.

Nella sua vita dedicata al design, Francesc Rifé (Sant Sadurní d'Anoia, Barcellona, 1969) porta il suo ideale di equilibrio e semplicità in Dynamobel. Dallo stile raffinato e semplice, i nuovi design delle collezioni Be Wood e Fan rappresentano l'inizio di una profonda collaborazione: "I modelli riflettono alla perfezione il linguaggio visivo dello studio. Sono design intelligenti, senza tempo e polivalenti," describe Rifé. Rappresentano anche l'affermazione di una nuova linea creativa dell'azienda di Navarra, che cerca di trasformare gli spazi dell'ufficio in luoghi più personali e comodi. "Durante gli anni di formazione ammiravo Dynamobel per essere una delle firme di mobili che crede maggiormente nel I+D, una prospettiva tecnica che si evolve verso un mondo più accogliente e diverso, in cui i prodotti devono svolgere più di una funzione". Le parole dell'interior design industriale ci portano direttamente nel mondo di Be Wood, una collezione robusta, dalla struttura in legno di rovere, costruita in diverse forme e altezze. "Ogni pezzo è unico nel suo genere e capace di resistere al passare del tempo," aggiunge. "L'anima della collezione risiede nelle forme e nel design ergonomico che accoglie chiunque con dolcezza". La morbidezza delle sue linee la rende una serie perfetta anche per la casa. La collaborazione è completata con Fan, una collezione di divani che parla un linguaggio formale e inflessibile, pensato più che altro per le zone di attesa. Un design di linee perfette dall'approccio geometrico, architettonico e preciso. "Un oggetto con carattere" spiega Francesc Rifé, "è caratterizzato da una leggera piega nella zona del bracciolo, che rende la seduta ancora più comoda". Fan è disponibile in tre dimensioni ed è perfetta per gli uffici, i ristoranti o le sale d'attesa. Sono design per un'esperienza estetica contemporanea.

En une vie consacrée à la conception, Francesc Rifé (Sant Sadurní d'Anoia, Barcelone, 1969) étend à Dynamobel son idéal d'équilibre et de simplicité. Les nouveaux designs des collections Be Wood et Fan, de style épuré et propre, sont le début d'une étroite collaboration: « Les pièces reflètent à la perfection le langage visuel de l'étude. Ce sont des designs sensés, intemporels et polyvalents », décrit Rifé. Ils sont également l'affirmation d'une nouvelle ligne créative de l'entreprise navarroise qui cherche à transformer les espaces de bureau en des lieux plus proches et plus confortables. « Depuis mon étape de formation, j'admire Dynamobel car c'était l'une des entreprises de mobilier qui mise le plus sur la R&D. Cette vision technique évolue maintenant vers un monde plus chaleureux et pluriel, où les produits doivent également jouer plus d'un rôle ». Les mots du décorateur d'intérieur et concepteur industriel guident Be Wood, une collection solide, à structure en bois, présentée dans différents moules et hauteurs. « Chaque pièce est unique et capable de résister au passage du temps, ajoute-il. L'âme de la collection réside dans les formes. Elle a un design ergonomique qui vous reçoit agréablement », la douceur de ses lignes en font une série également parfaite pour la maison. La collaboration se complète avec Fan, une collection de canapés qui parle un langage formel et inflexible, pour des zones d'attente plus que de repos. Un design aux lignes exactes, à l'approche géométrique, architectonique et précise. « Une pièce avec du caractère », explique Francesc Rifé, « se caractérise par un plis dans la zone de l'accoudoir qui aide au confort de la personne assise ». Fan est disponible en trois tailles et elle est particulièrement appropriée pour être utilisée dans les bureaux, restaurants ou salles d'attente. Des designs pour une expérience contemporaine de design.





Un diseño inteligente, capaz de conectar con cualquier espacio

Un design intelligente, capace di entrare in comunicazione con qualsiasi spazio

Une conception intelligente, capable de connecter avec n'importe quel espace









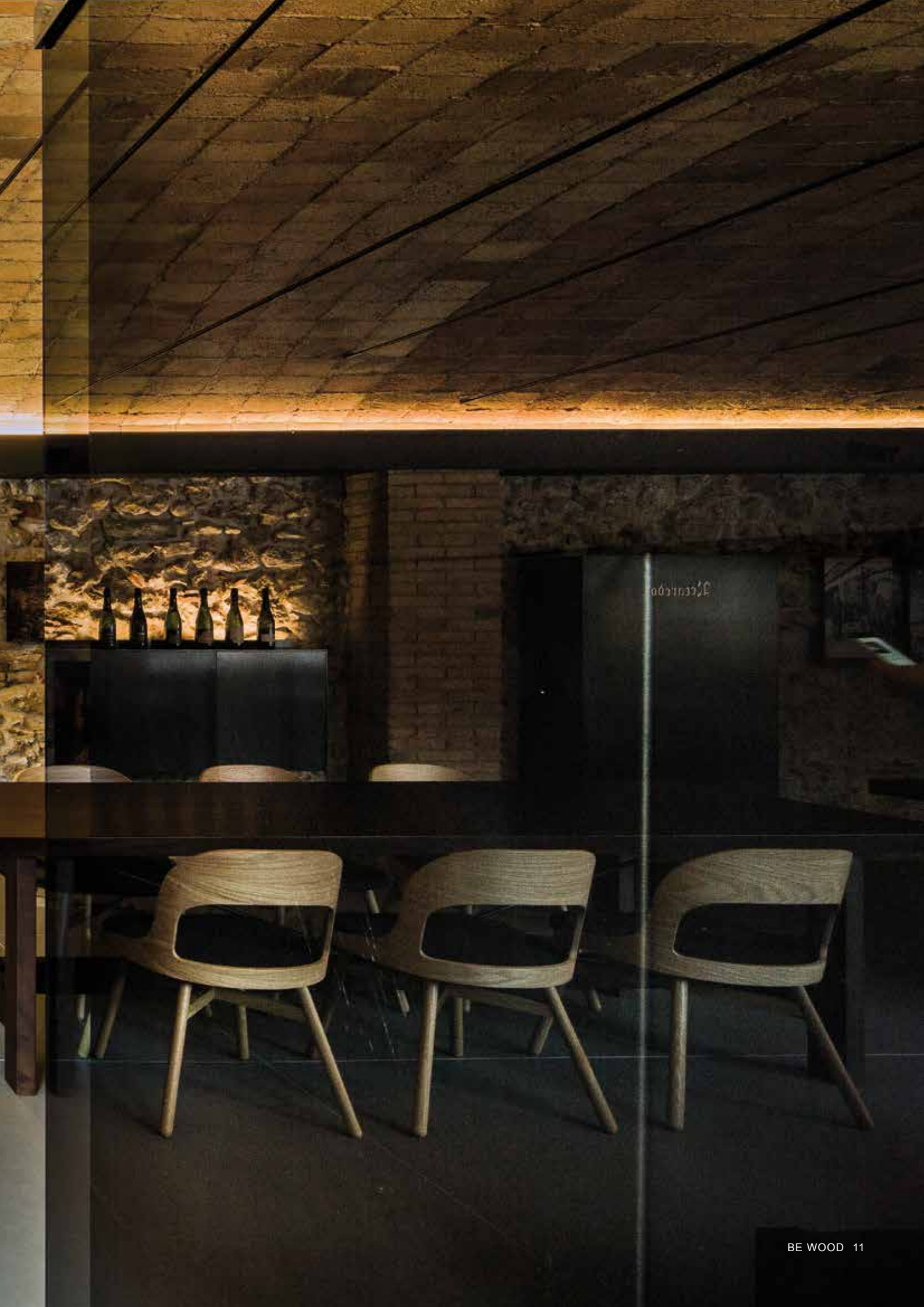

Armonía para los sentidos, serenidad para el hogar

Armonia per i sensi, serenità per l'ambiente

Harmonie pour les sens, sérénité pour la maison







Más allá de la oficina

Oltre l'ufficio

Au-delà du bureau











Fan

Un sofá arquitectónico

Un divano architettonico

Un canapé architectonique

Hablar de Fan es hablar de geometría. Tras un profundo desarrollo de conceptos nace la nueva gama de sofás diseñada por Francesc Rifé para Dynamobel. Caracterizada por líneas facetadas en los extremos, su carácter técnico contrasta con las amables curvas de su interior. Una pieza que evoca a arquitectura, particularmente adecuada para su uso en oficinas, restaurantes o salas de espera.

Es la respuesta de la marca al futuro del contract. Las patas, ligeras extensiones en sus extremos, también forman parte de su identidad y elevan al conjunto levemente por encima del suelo.

Una colección esbelta, contemporánea y cuyo tapizado puede definir el conjunto a través de un mismo tipo de tela o diferenciando los cojines del asiento y el respaldo de la parte envolvente. Con una estructura de madera de pino Flandes reforzada y patas metálicas acabadas en negro, la gama se presenta en tres tamaños.

Un diseño con acentos formales que permitirá una mejor comprensión del espacio y confirma la nueva mirada de la empresa hacia el sector del contract.

Parlare di Fan è parlare di geometria. Dopo un profondo sviluppo di concetti differenti, nasce la nuova gamma di divani disegnata da Francesc Rifé per Dynamobel. Caratterizzata da linee sfaccettate nelle estremità, il suo carattere tecnico contrasta le curve più dolci del suo interno. Un pezzo che ricorda l'architettura, particolarmente adeguato per gli uffici, i ristoranti o le sale d'attesa.

È la risposta della marca al futuro del contract. Anche le gambe, leggere estensioni delle sue estremità, sono parte dell'identità dell'oggetto, elevando leggermente tutto l'insieme sul pavimento.

È una collezione snella e contemporanea. La sua tappezzeria, che può essere composta da un'unica tela o da cuscini diversi nella seduta e nello schienale, definisce tutto l'insieme. Con una struttura in legno di pino delle Fiandre rafforzata e le gambe metalliche con finiture in nero, la gamma si presenta in tre dimensioni diverse.

Un design dagli accenti formali, per comprendere meglio tutto lo spazio e confermare il nuovo interesse dell'azienda verso il settore del contract.

Parler de Fan, c'est parler de géométrie. La première gamme de canapés conçue par Francesc Fifé pour Dynamobel naît suite à un développement profond de concepts. Caractérisée par des lignes à facettes aux extrémités, son caractère technique contraste avec les courbes agréables de son intérieur. Une pièce qui évoque l'architecture, particulièrement indiquée pour son usage dans des bureaux, restaurants ou salles d'attente.

C'est la réponse de la marque au futur du contract. Les pieds, de petites extensions légères aux extrémités, font également partie de son identité et élèvent l'ensemble légèrement au-dessus du sol.

Une collection svelte, contemporaine et dont le tissu peut définir l'ensemble à travers un même type de tissu ou en différenciant les coussins de l'assise et du dossier de la partie enveloppante. Avec une structure en bois de pin des Flandres renforcée et des pieds métalliques finis en noir, la gamme se présente en trois tailles.

Une conception avec des accents formels qui permettra une meilleure compréhension de l'espace et qui confirme le nouveau regard de l'entreprise vers le secteur du contract.





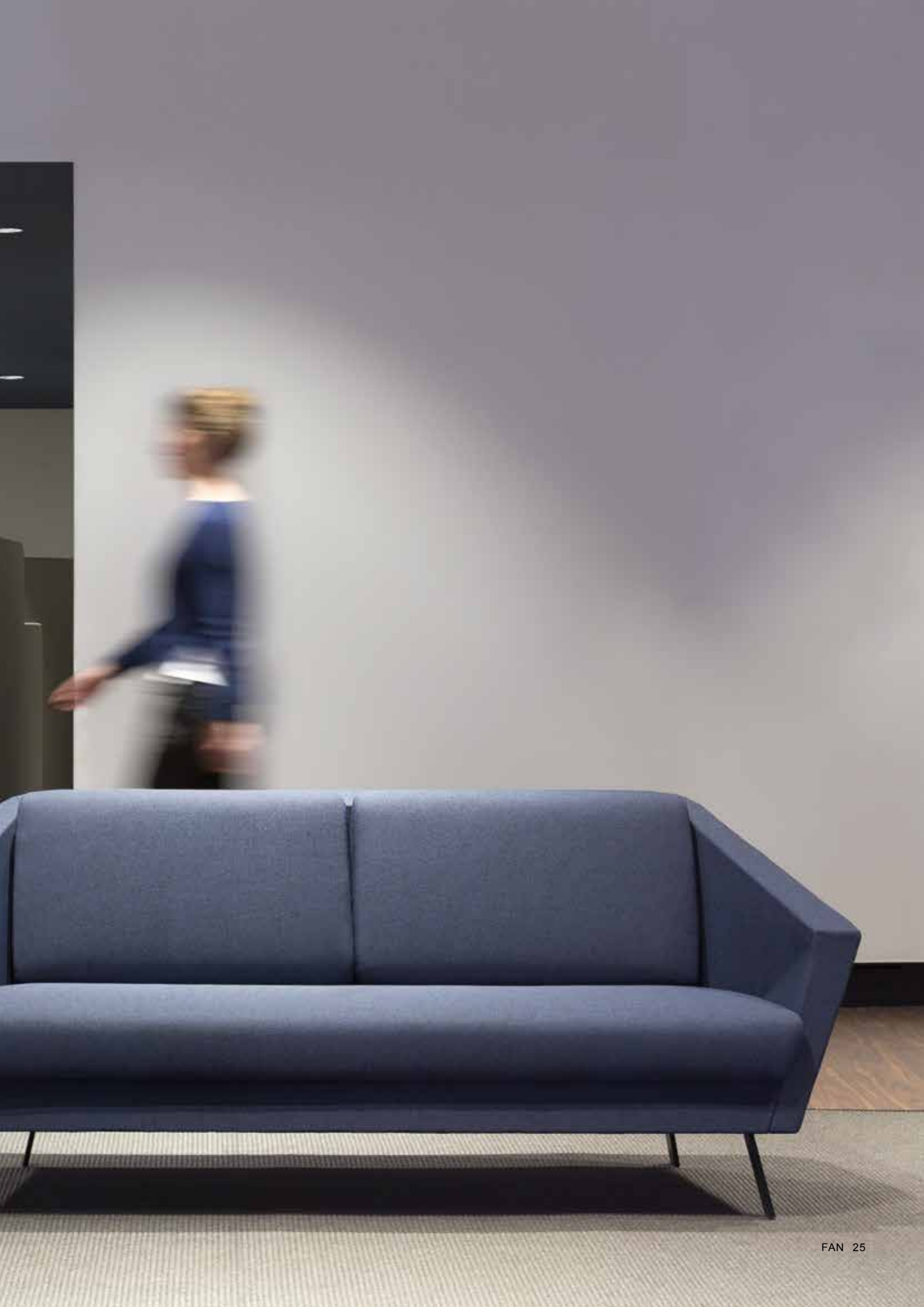





Mesas auxiliares

Cuestión de equilibrio

Questione di equilibrio

Question d'équilibre

Siguiendo un enfoque atemporal y minimalista, las mesas auxiliares Be Wood hacen referencia a las mismas formas orgánicas que la colección de sillería. El trazo de Francesc Rifé se une a la herencia y saber hacer de Dynamobel en tres diseños versátiles y deliberadamente simples. En su expresión más pura la atención se centra en las patas y se completa con una superficie redonda. Un diseño consciente que evita lo superfluo. La versión Petal es una propuesta dinámica que juega con el movimiento de una, dos o tres superficies, cuyas combinaciones pueden ser personalizadas. Destinada a funcionar en solitario o junto a sillas y sofás, sus pétalos hacen referencia a las formas naturales de una flor.

Drum funciona como un diseño de conexión entre superficies redondas, la selección de acabados pondrá en relieve los diferentes sobres y alturas. Una sutil estructura unificará el conjunto y aportará un carácter único a cualquier sala. Disponibles en una gran variedad de acabados, el objetivo de la colección es crear diseños atemporales y equilibrados que perduren estética y físicamente en el tiempo.

Seguendo un approccio senza tempo e minimal, i tavoli ausiliari Be Wood fanno riferimento alle stesse forme organiche della collezione delle sedie. Il tocco di Francesc Rifé si unisce alla tradizione e al know-how di Dynamobel in tre design versatili e intenzionalmente semplici. Nella sua espressione più pura, l'attenzione si concentra nelle gambe e viene completata da una superficie rotonda. Un design cosciente che evita il superfluo.

La versione Petal è una proposta dinamica, che gioca con il movimento di una, due o tre superfici dalle combinazioni personalizzabili. Destinato per essere utilizzato da solo o insieme a sedie e divani, i suoi petali richiamano le forme naturali di un fiore.

Drum rappresenta un design pensato per collegare superfici rotonde e la selezione delle finiture metterà in rilievo le diverse altezze. Una struttura sottile unifierà il tutto, donando un carattere unico a qualsiasi tipo di sala.

Disponibile in una grande varietà di finiture, l'obiettivo della collezione è creare design senza tempo ed equilibrati, in grado di mantenere la loro estetica in eterno.

Suivant une approche intemporelle et minimaliste, les tables auxiliaires Be Wood font référence aux mêmes formes organiques que la collection de sièges. Le tracé de Francesc Rifé se joint à l'héritage et au savoir-faire de Dynamobel dans trois designs versatiles et délibérément simples. Dans leur expression la plus pure, l'attention se concentre sur les pieds et se complète par une surface ronde. Une conception consciente qui évite le superfluo.

La version Petal est une proposition dynamique qui joue avec le mouvement d'une, deux ou trois surfaces, dont les combinaisons peuvent être personnalisées. Destinée à fonctionner en solitaire ou en ensemble de sièges et canapés, ses pétales font référence aux formes naturelles d'une fleur.

Drum fonctionne comme un design de connexion entre des surfaces rondes, la sélection de finitions mettra en relief les différentes enveloppes et hauteurs. Une structure subtile unifiera l'ensemble et donnera un caractère unique à n'importe quelle salle.

Disponible dans une grande variété de finitions, l'objectif de la collection est de créer des designs intemporels et équilibrés qui puissent durer dans le temps sur un plan esthétique et physique.







BE WOOD 50

Silla operativa
Sedia operativa
Siège de travail

Respaldo tapizado con brazos
Schienale tappezzato con braccioli
Dossier tapissé avec accoudoirs



L673 X D629 X H862/982

Prestaciones: Ajuste en altura de la zona lumbar, bloqueo del respaldo, tensión del respaldo auto-ajustable, ajuste altura del asiento, ajuste altura del reposabrazos.
Prestazioni: Regolazione altezza lombare, blocco dello schienale, tensione dello schienale autoregolante, regolazione altezza del sedile, regolazione altezza braccioli.
Performances: Réglage de la hauteur de la zone lombaire, blocage du dossier, tension de dossier à réglage automatique, réglage de la hauteur de l'assise, réglage de la hauteur de l'accoudoir.

4 patas de madera
4 gambe in legno
4 pieds en bois

4 patas metálicas
4 gambe in metallo
4 pieds métalliques

Patín
Sedia cantilever
Patin

Giratoria base 4 radios
Sedia girevole base 4 raggi
Siège tournant base 4 rayons

Respaldo tapizado con brazos
Schienale tappezzato con braccioli
Dossier tapissé avec accoudoirs

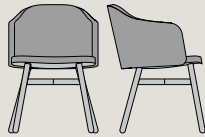

L525 X D575 X H750

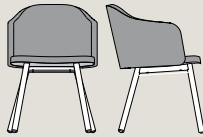

L525 X D575 X H750

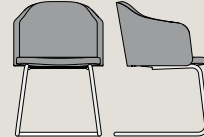

L525 X D555 X H750

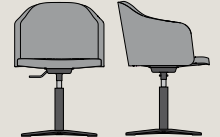

L525 X D560 X H780/880

Respaldo madera con brazos
Schienale in legno con braccioli
Dossier bois avec accoudoirs

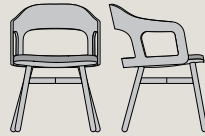

L525 X D575 X H750

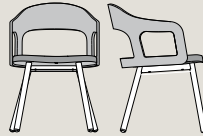

L525 X D575 X H750

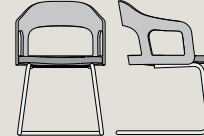

L525 X D555 X H750



L525 X D560 X H780/880

Respaldo tapizado sin brazos
Schienale tappezzato senza braccioli
Dossier tapissé sans accoudoirs

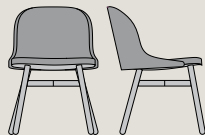

L525 X D575 X H750



L525 X D575 X H750

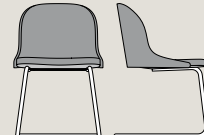

L525 X D555 X H750



L525 X D560 X H780/880

Respaldo madera sin brazos
Schienale in legno senza braccioli
Dossier bois sans accoudoirs

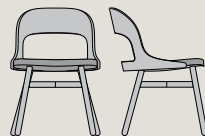

L525 X D575 X H750



L525 X D575 X H750

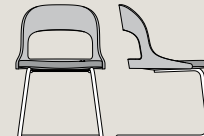

L525 X D555 X H750

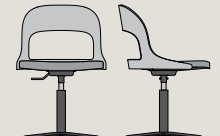

L525 X D560 X H780/880

Respaldo tapizado con brazos en voladizo
Schienale tappezzato con braccioli sporgenti
Dossier tapissé avec accoudoirs en surplomb

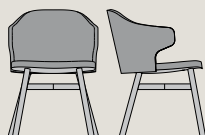

L525 X D575 X H750

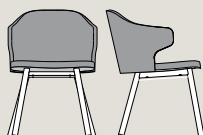

L525 X D575 X H750

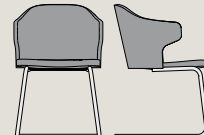

L525 X D555 X H750

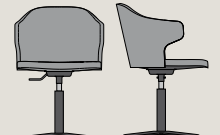

L525 X D560 X H780/880

BE WOOD 40

BE WOOD 70

Silla giratoria base 5 radios
Sedia girevole base 5 raggi
Siège tournant base 5 rayons

4 patas de madera
4 gambe in legno
4 pieds en bois

Trineo
Sedia a slitta
Luge

4 patas de madera
4 gambe in legno
4 pieds en bois

4 patas metálicas
4 gambe in metallo
4 pieds métalliques



L525 X D610 X H780/880

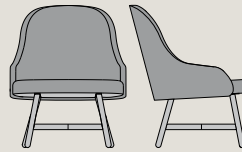

L696 X D714 X H841

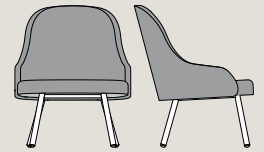

L696 X D714 X H844



L525 X D610 X H780/880

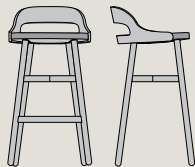

L461 X D462 X H876



L450 X D483 X H873



L525 X D610 X H780/880

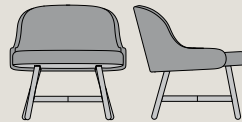

L696 X D659 X H633

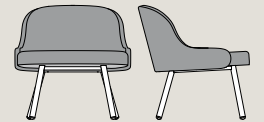

L696 X D659 X H633



L525 X D610 X H780/880

L
Anchura total
Larghezza totale
Largeur totale

D
Profundidad total
Profondità totale
Profondeur totale

H
Altura total
Altezza totale
Hauteur totale



L525 X D610 X H780/880

ACABADOS BE WOOD. BE WOOD FINISHES

ROBLE. OAK



Acabado para respaldo y base. El acabado roble sólo disponible para base de cuatro patas.
 Finiture per schienale e base. Le finiture in rovere sono disponibili solo per base con 4 gambe.
 Finition pour dossier et base. La finition chêne n'est disponible que pour la base à 4 pieds.

RE Roble
Oak

POLIAMIDA. POLYAMIDE



Acabado para base giratoria de 5 radios.
 Finiture per base girevole a 5 raggi.
 Finition pour base tournante à 5 rayons.

NE Negro
Black

COLOR PLANO. PLAIN COLOR



AK Azul eléctrico
Electric Blue



AJ Azul marino
Navy blue



AG Azul roto
Storm Blue



AF Azul gélido
Ice Blue

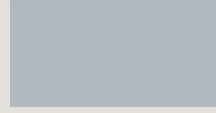

AE Azul grisáceo
Grey Blue

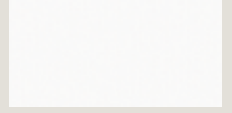

BA Blanco
White



VV Verde primavera
Spring green

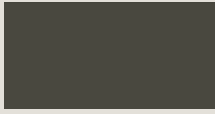

GV Gris verdoso
Greenish grey

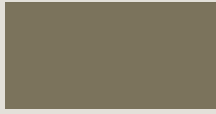

VT Verde laurel
Laurel green



VG Verde caqui
Khaki green



VP Verde pistacho
Pistachio green

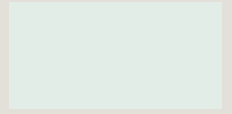

VA Aquamarina
Sea blue



HD Amarillo mostaza
Mustard yellow



BG Chocolate
Chocolate

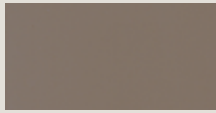

BT Tostado
Mocha brown



BE Humo
Smoke

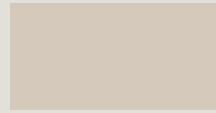

BD Piedra
Stone

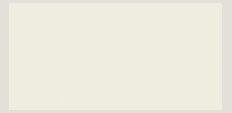

BC Blanco crema
Cream white



CV Rojo vivo
Bright red



CG Granate
Burgundy



RO Rojo
Red



CD Naranja
Orange

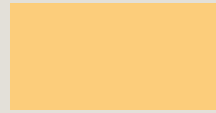

CC Vainilla
Vanilla

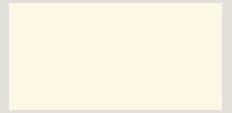

CB Blanco roto
Faded white



NE Negro
Black



GF Gris profundo
Deep grey



GA Gris antracita
Anthracite grey



GE Gris ratón
Mouse grey

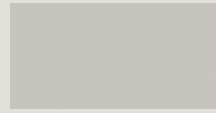

GC Gris claro
Light grey

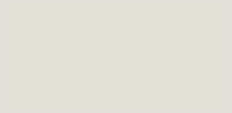

GD Blanco sucio
Off white

PINTURA METALIZADA. METALLIE EPOXY



GP Gris platino
Platinum grey



GG Gris grafito
Graphite grey

PULIDO. POLISHED

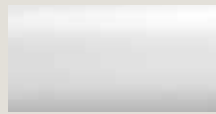

CR Pulido
Polished

Sólo está disponible para la base giratoria.
 Disponibile solo per base girevole.
 Elle n'est disponible que pour la base tournante.

Acabados en rojo tienen un incremento respecto a la tarifa del 3%.

Le finiture con codice in rosso hanno un sovrapprezzo del 3%.

Les finitions dont le code est représenté en rouge ont une augmentation de 3 % par rapport au tarif.

TAPIZADO. UPHOLSTERY

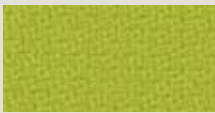

GS33



GS35



GS36



GS41



GS42



GS47



GS46



GS12



GS14



GS57



GS56



GS61



GS69



GS10



GS16



GS20

Consultar más colecciones es nuestro catálogo.
 Vedere altre collezioni nel nostro catalogo.
 Consulter plus de collections dans notre catalogue.

FAN

Sofa 1 plaza
Divano a 1 posto
Canapé 1 place

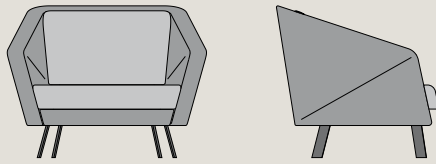

L1000 X D830 X H750

Sofa 2 plazas
Divano a 2 posti
Canapé 2 places

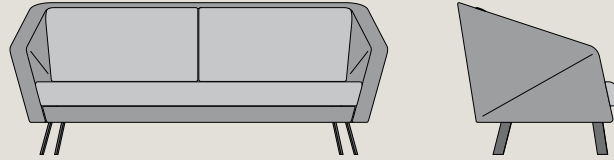

L1800 X D830 X H750

Sofa 3 plazas
Divano a 3 posti
Canapé 3 places

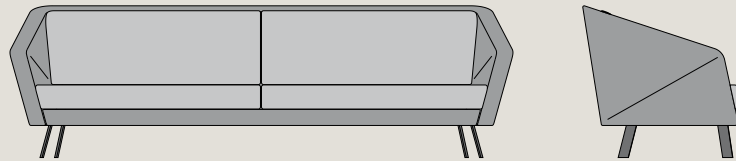

L2400 X D830 X H750

L
Anchura total
Larghezza totale
Largeur totale

D
Profundidad total
Profondità totale
Profondeur totale

H
Altura total
Altezza totale
Altezza totale

ACABADOS FAN. FAN FINISHES

COLOR PLANO. PLAIN COLOR



NE Negro
Black

TAPIZADO. UPHOLSTERY



GM33



GM35



GM36



GM41



GM42



GM47



GM46



GM12



GM14



GM57



GM56



GM61



GM69



GM10



GM16

Consultar más colecciones es nuestro catálogo.
Vedere altre collezioni nel nostro catalogo.
Consulter plus de collections dans notre catalogue.

MESAS AUXILIARES. AUXILIARY TABLES

Mesa redonda pata metálica inclinada

Tavolo rotondo con gamba metallica inclinata
Table ronde piètement métallique incliné

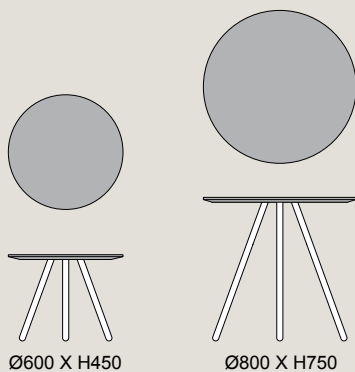

Ø600 X H450

Ø800 X H750

Mesa pétalo pata metálica recta (petal)

Tavolo petalo con gamba metallica retta (petal)
Table pétale piètement métallique droit (petal)

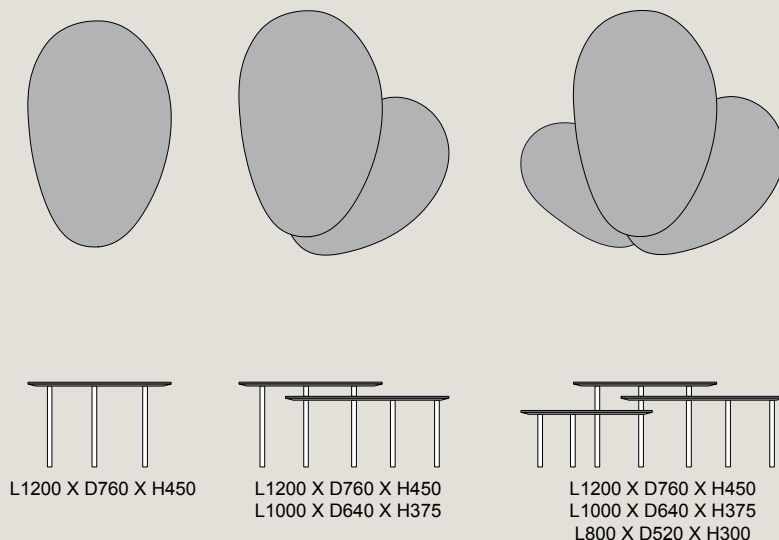

L1200 X D760 X H450

L1200 X D760 X H450
L1000 X D640 X H375

L1200 X D760 X H450
L1000 X D640 X H375
L800 X D520 X H300

Mesa redonda pata madera inclinada

Tavolo rotondo con gamba in legno inclinata
Table ronde piètement métallique incliné

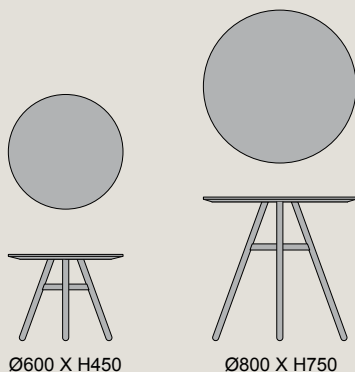

Ø600 X H450

Ø800 X H750

Mesa redonda pata metálica recta (drum)

Tavolo rotondo con gamba metallica retta (drum)
Table pétale piètement métallique droit (drum)

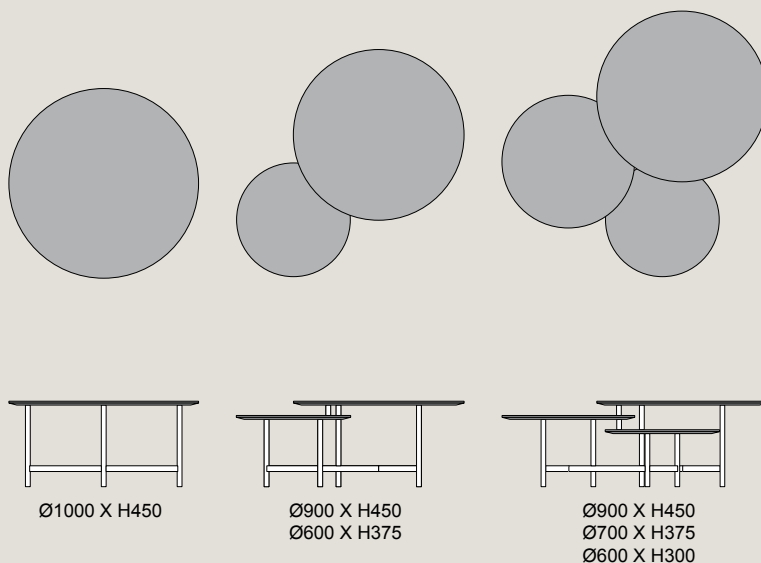

Ø1000 X H450

Ø900 X H450
Ø600 X H375

Ø900 X H450
Ø700 X H375
Ø600 X H300

Detalle canto de mesa

Dettaglio angolo del tavolo
Détail chant de table



L
Anchura total
Larghezza totale
Largeur totale

D
Profundidad total
Profondità totale
Profondeur totale

H
Altura total
Altezza totale
Hauteur totale

ACABADOS MESAS. TABLE FINISHES

MADERA. WOOD VENEER



NB Nogal blanco
White walnut



NG Nogal gris
Grey walnut



NN Nogal
Walnut



NM Nogal miel
Honey walnut



AB Arce blanco
White maple



AN Arce natural
Natural maple



RB Roble blanco
White oak



RG Roble gris
Grey oak



RS Roble negro
Black oak



RC Roble crema
Cream oak



RD Roble miel
Honey oak



RP Roble marrón
Brown oak



MB Mallada blanca
White straight



MG Mallada gris
Grey straight



MS Mallada negra
Black straight



MC Mallada crema
Cream straight



MD Mallada miel
Honey straight



MP Mallada marrón
Brown straight

ESTRATIFICADO. HPL

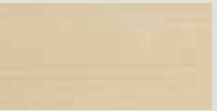

AU Abedul
Birch



RM Roble
Oak



AA Acacia
Acacia

ROBLE. OAK



RE Roble
Oak

El acabado roble sólo disponible para base de cuatro patas.
Le finiture in rovere sono disponibili solo per base con 4 gambe.
La finition chêne n'est disponible que pour la base à 4 pieds.

COLOR PLANO (PINTURAS Y LACAS). PLAIN COLOR (PAINTS AND LACQUERS)

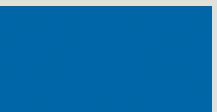

AK Azul eléctrico
Electric Blue

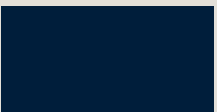

AJ Azul marino
Navy blue



AG Azul roto
Storm Blue



AF Azul gélido
Ice Blue

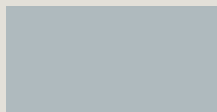

AE Azul grisáceo
Grey Blue

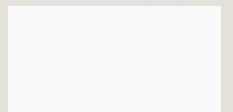

BA Blanco
White

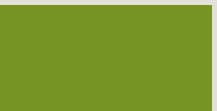

VV Verde primavera
Spring green

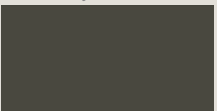

GV Gris verdoso
Greenish grey

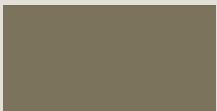

VT Verde laurel
Laurel green



VG Verde caqui
Khaki green



VP Verde pistacho
Pistachio green

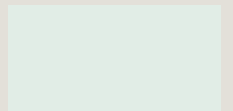

VA Aquamarina
Sea blue



HD Amarillo mostaza
Mustard yellow

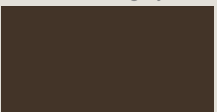

BG Chocolate
Chocolate

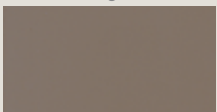

BT Tostado
Mocha brown



BE Humo
Smoke

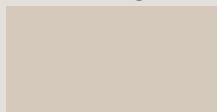

BD Piedra
Stone

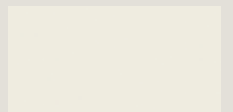

BC Blanco crema
Cream white



CV Rojo vivo
Bright red



CG Granate
Burgundy



RO Rojo
Red



CD Naranja
Orange

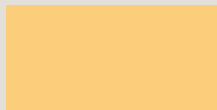

CC Vainilla
Vanilla

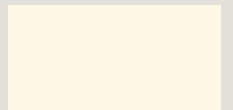

CB Blanco roto
Faded white

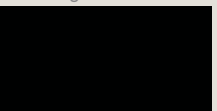

NE Negro
Black

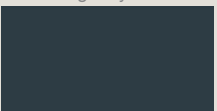

GF Gris profundo
Deep grey



GA Gris antracita
Anthracite grey



GE Gris ratón
Mouse grey

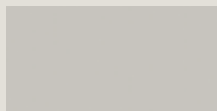

GC Gris claro
Light grey



GD Blanco sucio
Off white

PINTURA METALIZADA. METALLIE EPOXY



GP Gris platino
Platinum grey



GG Gris grafito
Graphite grey

Acabados en rojo tienen un incremento respecto a la tarifa del 3%.
Le finiture con codice in rosso hanno un sovrapprezzo del 3%.
Les finitions dont le code est représenté en rouge ont une augmentation de 3 % par rapport au tarif.

Dynamobel S.A.

CENTRAL INBOX, SPAIN

Ctra. Madrid Km 24
31350 Peralta
Navarra, Spain
T +34 948 750 000
F +34 948 750 750
info@dynamobel.com

CENTRAL BOX, SPAIN

Ctra. de Guipúzcoa Km 7,5
Apdo. 1074 31080 Pamplona
Navarra, Spain
T +34 948 303 171
F +34 948 302 581
info@dynamobel.com

DESIGN FRANCESC RIFÉ STUDIO
PHOTO STYLING FRANCESC RIFÉ STUDIO
PHOTOGRAPHY DAVID ZARZOSO
APPRECIATIONS HABITUAL RESTAURANTE, RICARD
CAMARENA, CAIXA BANK, RECAREDO

KJM/CAT/108/12

© DYNAMOBEL. ALL RIGHTS RESERVED.
REPRODUCTION OF THE WHOLE OR ANY PART
OF THE CONTENTS IS PROHIBITED.

Nos salimos de la estructura rígida de muchas empresas del sector en el que se imponen soluciones estándar sin cuestionarse las limitaciones que éstas imponen en las buenas ideas.

Nuestro propósito es ir más allá, un paso por delante, porque creemos que las buenas ideas merecen más que una solución masiva.

Trabajamos por entender a los creadores y explorar formas de resolver sus obras, que ofrezcan un adecuado equilibrio entre personalización e industrialización. Las buenas ideas no comprometen forma ni función. Defenderemos esto ante todo.

Ci allontaniamo dalla struttura rigida di molte aziende del settore, che impongono soluzioni standard senza tenere conto dei limiti che esse rappresentano per le buone idee.

Il nostro proposito è di andare oltre, un passo avanti, perché crediamo che le buone idee meritino più di una soluzione standardizzata.

Lavoriamo per capire i creativi ed esploriamo nuovi modi di interpretare le loro opere, per offrire un giusto equilibrio tra la personalizzazione e l'industrializzazione. Le buone idee non compromettono né la forma né la funzione. Questo è ciò che saremo sempre pronti a difendere.

Nous sommes sortis de la structure rigide de nombreuses entreprises du secteur dans lequel s'imposent des solutions standard sans qu'on se pose la question des limitations que celles-ci imposent aux bonnes idées.

Nous voulons aller plus loin, parce que nous croyons que les bonnes idées méritent autre chose qu'une solution massive.

Nous travaillons pour comprendre les créateurs et explorer des façons de résoudre leurs oeuvres, qui offrent un équilibre approprié entre personnalisation et industrialisation. Les bonnes idées n'engagent ni forme ni fonction. C'est ce que nous défendons avant tout.

