

DOLMEN

by Dynamobel



desk / mesa / table

chair / silla / siège

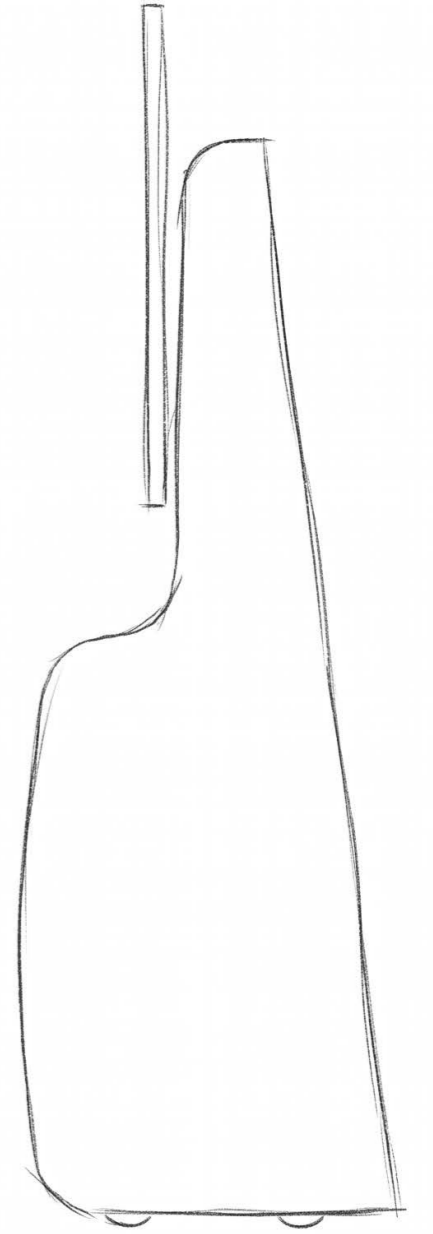
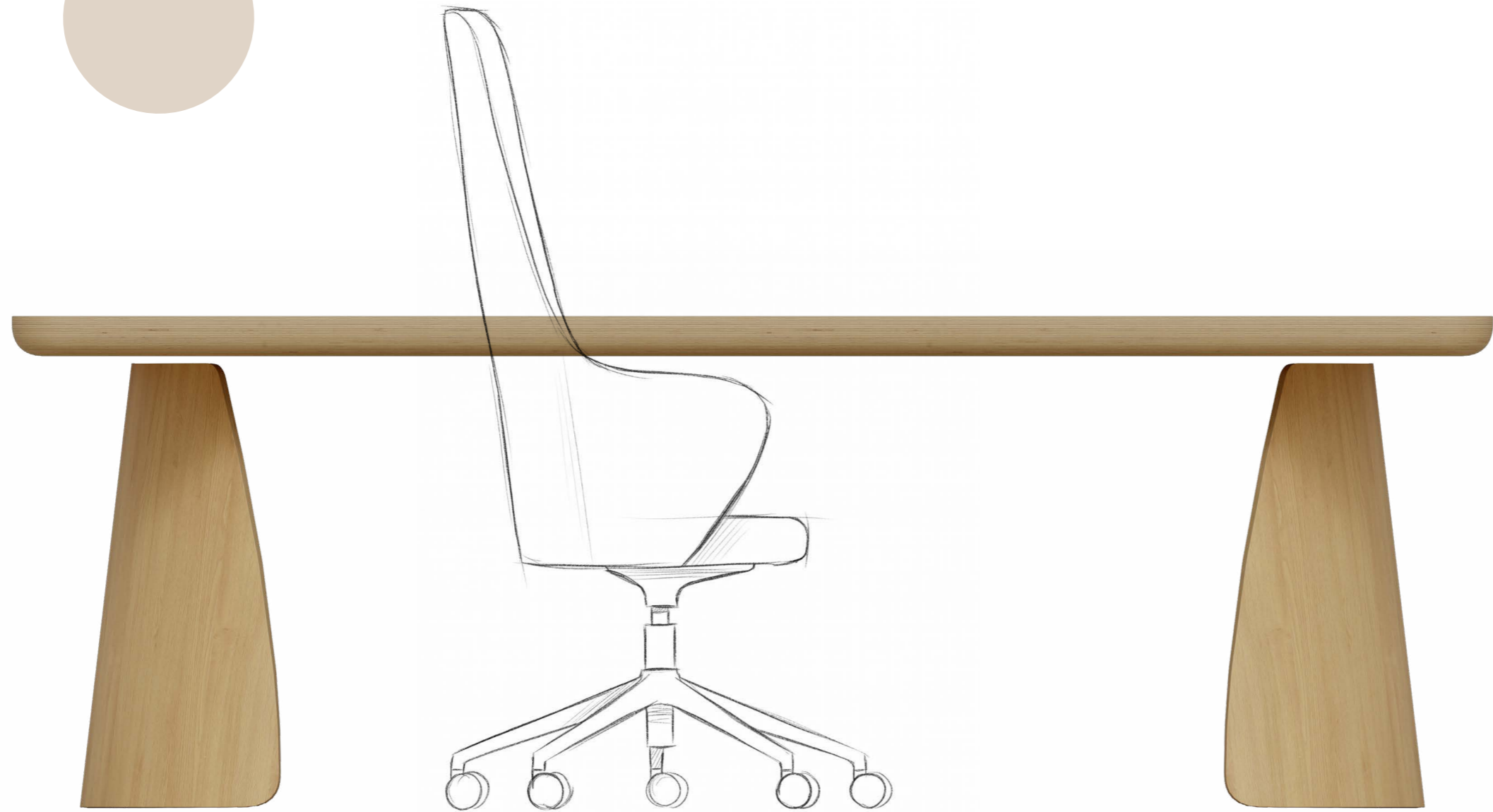

DOLMEN

Lo más básico, con la mayor identidad
Pure simplicity, maximum identity
L'essentiel avec une identité affirmée



DOLMEN

DIRECCIÓN REPRESENTATIVA.

•

Conceptos innovadores de diferentes productos, con una línea coherente de formas amables y acabados cálidos.

REPRESENTATIVE LEADERSHIP.

••

Innovative concepts across different products, with a coherent line of friendly shapes and warm finishes.

DIRECTION REPRÉSENTATIVE.

•••

Des concepts innovants sur différents produits, avec une ligne cohérente de formes douces et de finitions chaleureuses.









DIRECCIÓN OPERATIVA. MÁS FUNCIONAL.

• Para ello Dolmen propone una alternativa, además de los acabados anteriores, con detalles metálicos, que pueden estar presentes de forma muy sutil en todos los productos, pudiendo hermanar o contrastar en un amplio abanico de colores.

OPERATIONAL LEADERSHIP. ENHANCED FUNCTIONALITY.

•• To this end, Dolmen proposes an alternative which, in addition to the previous finishes, features metallic details that can be subtly integrated into all products, allowing them to harmonise or contrast across a wide range of colours.

DIRECTION OPÉRATIONNELLE. PLUS FONCTIONNELLE.

••• Pour ce faire, Dolmen propose une alternative qui s'ajoute aux finitions précédentes, avec des détails métalliques pouvant être présents de manière très subtile sur l'ensemble des produits, permettant d'harmoniser ou de contraster avec une large palette de couleurs.







**DOLMEN AMPLÍA SU OFERTA
PARA DAR UNA RESPUESTA
COHERENTE A LAS ZONAS DE
TRABAJO.**

•

Para ello Dolmen propone una alternativa, además de los acabados anteriores, con detalles metálicos, que pueden estar presentes de forma muy sutil en todos los productos, pudiendo hermanar o contrastar en un amplio abanico de colores.

**DOLMEN EXPANDS ITS RANGE
TO PROVIDE A COHERENT
RESPONSE FOR WORKSPACE
AREAS.**

••

Using the same concepts and lines, Dolmen integrates the most suitable materials for this application. Yet it continues to offer the possibility of matching or contrasting the colours of its components to achieve the desired atmosphere for every project.

**DOLMEN ÉLARGIT SON
OFFRE POUR APPORTER UNE
RÉPONSE COHÉRENTE AUX
ESPACES DE TRAVAIL.**

•••

Fidèle aux mêmes concepts et lignes de design, Dolmen intègre les matériaux adaptés à cet usage. La collection offre toujours la possibilité d'harmoniser ou de contraster les couleurs de ses composants, afin d'obtenir l'ambiance souhaitée pour chaque projet.







DOLMEN SIMPLIFICA SU PATA EN FORMA DE PÉTALO...

• ... con una pata tubular ligera visualmente, que integra en su diseño una cartela que aporta rigidez al conjunto. Esta versión de la mesa Dolmen da respuesta a los Proyectos que requieren una oferta más competitiva.

DOLMEN SIMPLIFIES ITS PETAL-SHAPED LEG...

•• ... with a visually light tubular leg, featuring an integrated bracket that provides rigidity to the entire structure. This version of the Dolmen desk provides a solution for projects requiring a more competitive offering.

DOLMEN SIMPLIFIE SON PIÉTEMENT EN FORME DE PÉTALE

••• ... avec un pied tubulaire visuellement léger, qui intègre un gousset apportant de la rigidité à l'ensemble. Cette version de la table Dolmen répond aux projets nécessitant une offre plus compétitive.









PROPUESTA DE SILLAS

•

La propuesta de sillas en el programa Dolmen complementa una oferta en dirección en el mundo cálido por sus formas y acabados integrando diferentes niveles de representatividad y funcionalidad. Así mismo tiene las opciones de brazo tapizado o brazo de aluminio idóneo para respaldos con tapicerías mas claras.

SEATING RANGE

••

with a visually light The seating range within the Dolmen programme complements an executive offering defined by its warm shapes and finishes, integrating various levels of prestige and functionality. It also features options for upholstered arms or aluminium arms, the latter being ideal for backrests with lighter upholstery.

GAMME DE SIÈGES

•••

La gamme de sièges du programme complète une offre de direction empreinte de chaleur par ses formes et ses finitions, tout en intégrant différents niveaux de représentativité et de fonctionnalité. De même, elle propose des options d'accoudoirs tapissés ou en aluminium, ces derniers étant idéaux pour accompagner des dossiers aux revêtements plus clairs.



DOLMEN







CEREAL
NEW YORK

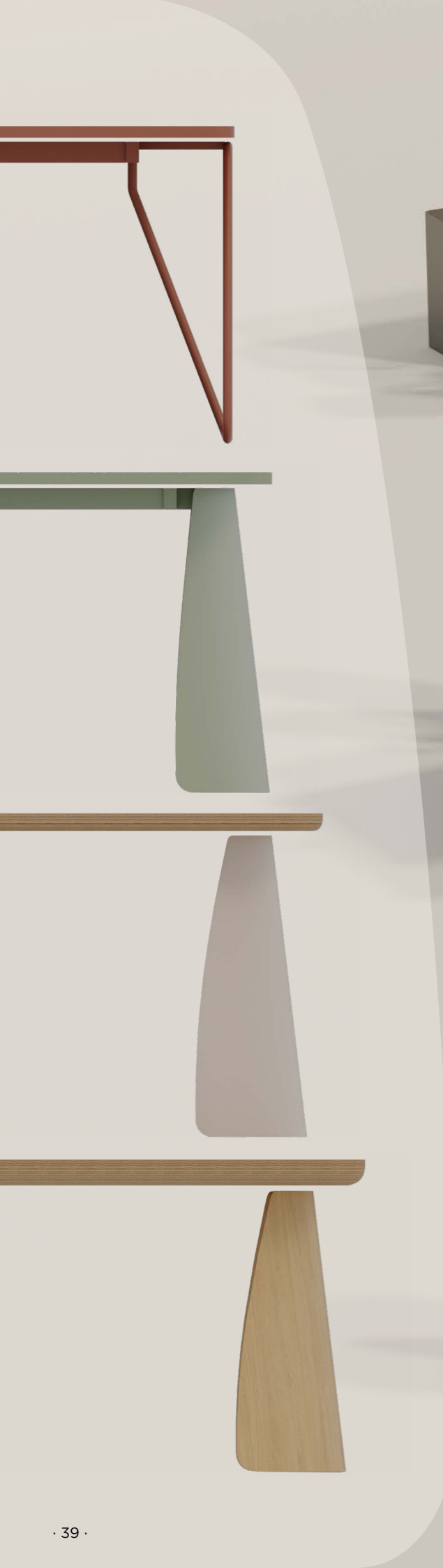

DOLMEN by Dynamobel

UNA OFERTA GLOBAL INNOVADORA

•

Con el desarrollo de Dolmen, nuestro objetivo es ofrecer al mercado una oferta global que sea totalmente coherente y de respuesta a las tendencias actuales de la oficina. Por tanto, se trata de crear ambientes de trabajo, que aporten un valor real, en el mundo cálido y amable que es lo que el mercado hoy demanda.

Cuando vamos a elegir nuestro coche de los próximos años, en el que apenas estamos unas horas a la semana, cuidamos los detalles para conseguir un ambiente personal y agradable, la pregunta es, porqué en la oficina, que pasamos ocho horas cada día, tenemos que conformarnos con ofrecer al mercado una oferta “más de lo mismo”, con pequeños toques diferenciales, que tanto nos esforzamos en resaltar.

No podemos continuar en el seguidismo a precio, porque eso nos está llevando a la decadencia de nuestro sector de mueble de oficina. Es responsabilidad de los fabricantes y nuestros distribuidores potenciar e impulsar una oferta diferencial, en la que el cliente aprecie con claridad, los valores que las propuestas innovadoras pueden aportar, para ayudar a crear su propia identidad del entorno de trabajo.

AN INNOVATIVE GLOBAL OFFER

••

With the development of Dolmen, our goal is to offer the market a comprehensive and cohesive product range that responds to current office trends. Therefore, it's about creating work environments that provide real value in the warm and welcoming world that the market demands today.

When we choose our car for the next few years, in which we only spend a few hours a week, we pay attention to the details to create a personal and pleasant atmosphere. The question is, why in the office, where we spend eight hours every day, do we have to settle for offering the market “more of the same,” with minor differentiating touches that we struggle to highlight?

We cannot continue to follow the trend based on price alone, because that is leading to the decline of our office furniture sector. It is the responsibility of manufacturers and our distributors to promote and drive a distinctive offering, in which the customer clearly appreciates the value that innovative proposals can bring, helping them create their own unique work environment.

UNE OFFRE GLOBALE INNOVANTE

•••

Avec le développement de Dolmen, notre objectif est d'offrir au marché une gamme de produits complète et cohérente, en phase avec les tendances actuelles du mobilier de bureau. Il s'agit donc de créer des environnements de travail à forte valeur ajoutée, dans un monde chaleureux et accueillant, comme le marché l'exige aujourd'hui.

Lorsque nous choisissons notre voiture pour les prochaines années, dans laquelle nous ne passons que quelques heures par semaine, nous prêtons attention aux détails pour créer une ambiance personnelle et agréable. La question est : pourquoi, au bureau, où nous passons huit heures par jour, devrions-nous nous contenter de proposer au marché « toujours la même chose », avec des différences mineures que nous peinons à mettre en valeur ?

Nous ne pouvons plus continuer à suivre la tendance uniquement en nous basant sur les prix, car cela conduit au déclin de notre secteur du mobilier de bureau. Il est de la responsabilité des fabricants et de nos distributeurs de promouvoir et de développer une offre distinctive, dans laquelle le client apprécie clairement la valeur ajoutée des solutions innovantes, l'aidant ainsi à créer un environnement de travail unique.



ACABADOS • FINISHES • FINITIONS

PINTURA EPOXY POLIESTER • POLYESTER EPOXY PAINT • PEINTURE ÉPOXY POLYESTER

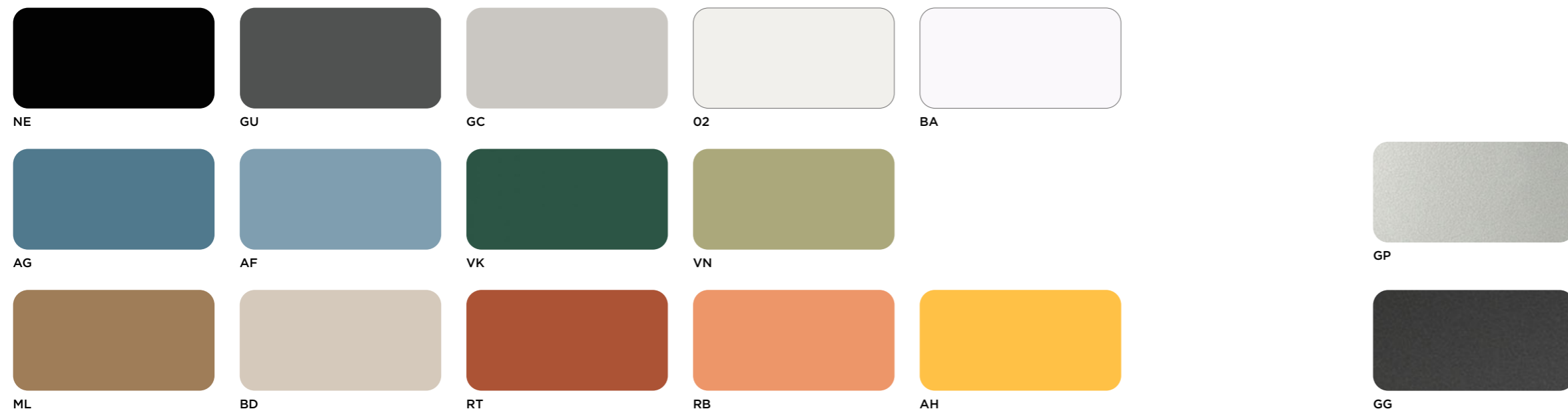

MELAMINA • MELAMINE • MÉLAMINE



MADERA BARNIZADA • VARNISHED WOOD • BOIS VERNI



HPL ANTIHUELLAS • ANTI-FINGERPRINT HPL • HPL ANTI-TRACE DE DOIGTS



LINÓLEO • LINOLEUM • LINOLÉUM



MALLAS 47 • MESHES 47 • RÉSILLES 37

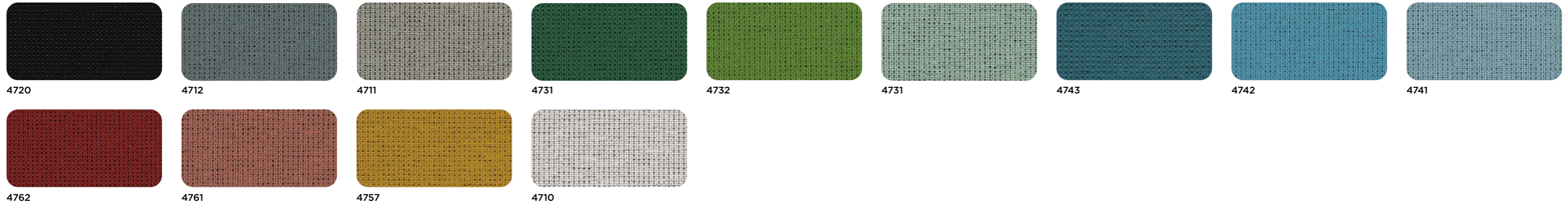

COLECCIÓN 37 • COLLECTION 37 • COLLECTION 37

GRUPO 3 • GROUP 3 • GROUPE 3

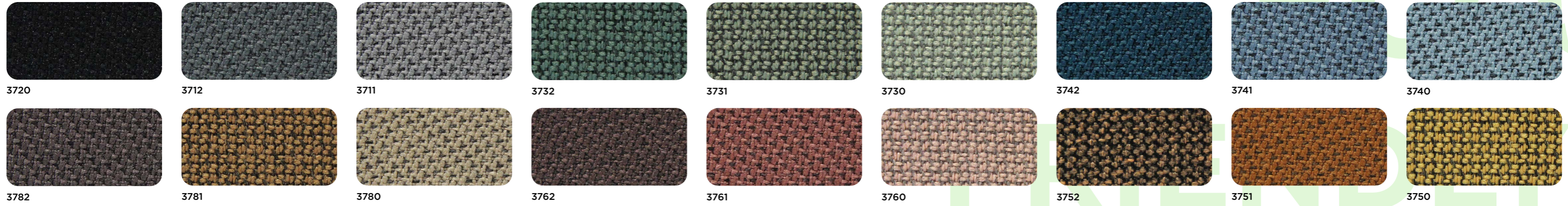

COLECCIÓN GM • COLLECTION GM • COLLECTION GM

GRUPO 5 • GROUP 5 • GROUPE 5



COLECCIÓN GS • COLLECTION GS • COLLECTION GS

GRUPO 5 • GROUP 5 • GROUPE 5

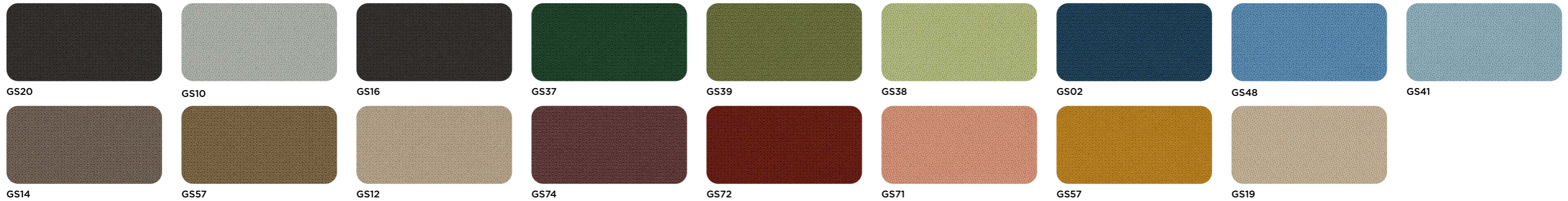

COLECCIÓN 60 • COLLECTION 60 • COLLECTION 60

GRUPO 7 • GROUP 7 • GROUPE 7

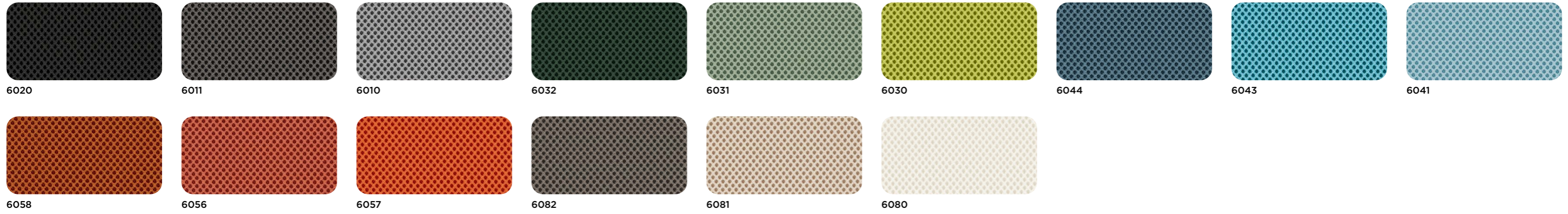

COLECCIÓN CF • COLLECTION CF • COLLECTION CF

GRUPO 7 • GROUP 7 • GROUPE 7

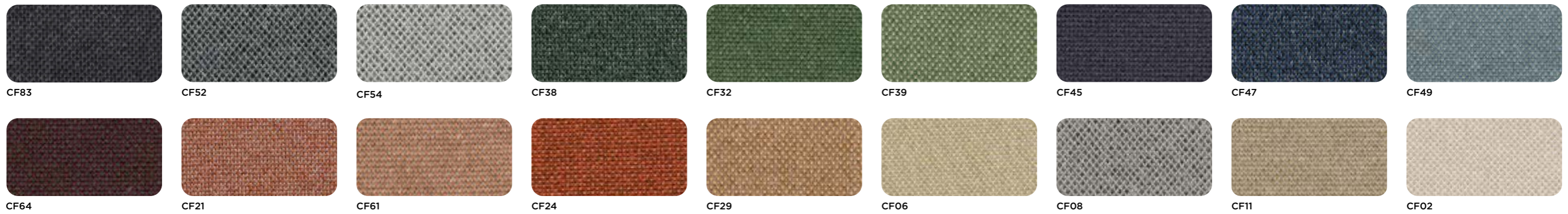

COLECCIÓN CM • COLLECTION CM • COLLECTION CM

GRUPO 8 • GROUP 8 • GROUPE 8

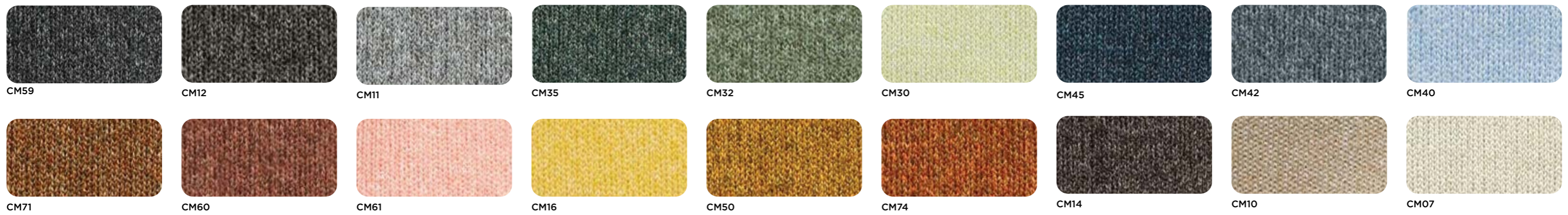

GAMA

RANGE · GAMME

MESAS DE DIRECCIÓN · MANAGEMENT DESK · TABLE DE DIRECTION

DIRECCIÓN INDEPENDIENTE
FREESTANDING EXECUTIVE DESK
BUREAU DE DIRECTION INDÉPENDANT

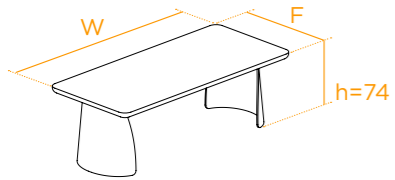

F \ W	180	200	220	240
80	●	●		
100		●	●	
120			●	●

DIRECCIÓN APOYADA EN ARMARIO
CABINET-SUPPORTED EXECUTIVE DESK
BUREAU DIRECTION EN APPUI SUR ARMOIRE

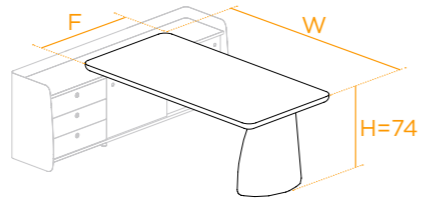

F \ W	180	200	220	240
80	●	●		
100		●	●	
120			●	●

MEDIA DIRECCIÓN INDEPENDIENTE
FREESTANDING MANAGERIAL DESK
BUREAU DE MANAGEMENT INDÉPENDANT

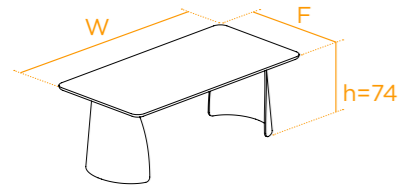

F \ W	180	200	220	240
80	●	●		
100		●	●	
120			●	●

MEDIA DIRECCIÓN APOYADA EN ARMARIO
CABINET-SUPPORTED MANAGERIAL DESK
BUREAU MANAGEMENT EN APPUI SUR ARMOIRE

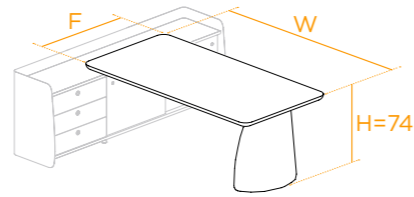

F \ W	180	200	220	240
80	●	●		
100		●	●	
120			●	●

MESA DE TRABAJO · DESK · POSTE DE TRAVAIL

MESA INDIVIDUAL
INDIVIDUAL DESK
POSTE DE TRAVAIL INDIVIDUEL

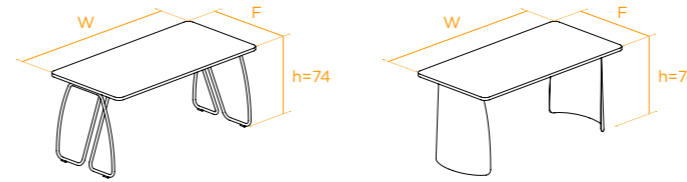

F \ W	80	100	120	140	160	180	200
70	●	●	●	●	●	●	●
80	●	●	●	●	●	●	●
100		●	●	●	●	●	●

ALA PARA MESA INDIVIDUAL
RETURN FOR INDIVIDUAL DESK
RETOUR POUR TABLE INDIVIDUELLE

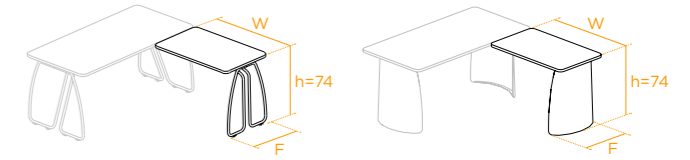

F \ W	80	100	120
60	●	●	●

MESA ALINEADA
DESK IN ROWS
TABLE ALIGNÉE

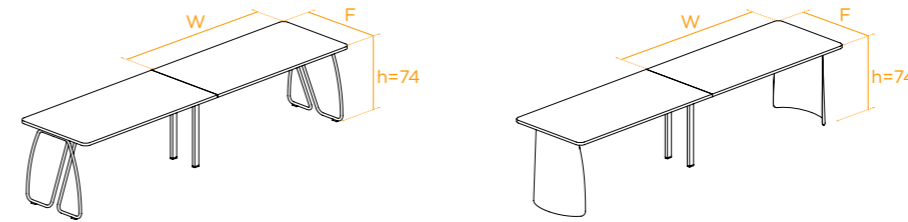

F \ W	80	100	120	140	160	180	200
70	●	●	●	●	●	●	●
80	●	●	●	●	●	●	●
100		●	●	●	●	●	●

BENCH
BENCH
BENCH

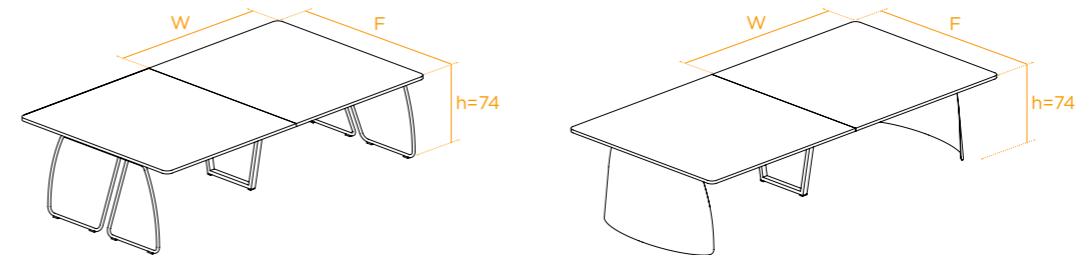

F \ W	120	140	160	180	200
140	●	●	●	●	●
160	●	●	●	●	●

GAMA

RANGE · GAMME

ARMARIO APOYO MESA DIRECCIÓN · EXECUTIVE DESK SUPPORT CABINET · ARMOIRE DE SUPPORT BUREAU DE DIRECTION

MANO DERECHA
RIGHT-HAND
MAIN DROITE

MANO IZQUIERDA
LEFT-HAND
MAIN GAUCHE

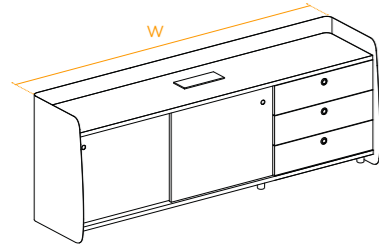

	180	210	240
W	●	●	●

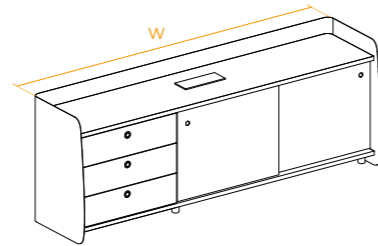

	180	210	240
W	●	●	●

ARMARIOS/CREDENZA · CABINETS/CREDENZA · ARMOIRES/CRÉDENCE

ARMARIO 2 MÓDULOS
2-MODULE CABINET
ARMOIRE 2 MODULES

ARMARIO 3 MÓDULOS
3-MODULE CABINET
ARMOIRE 3 MODULES

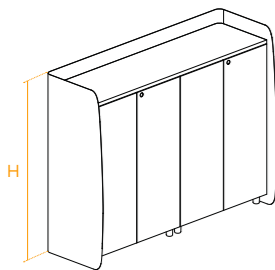

	90	125	160
H	●	●	●

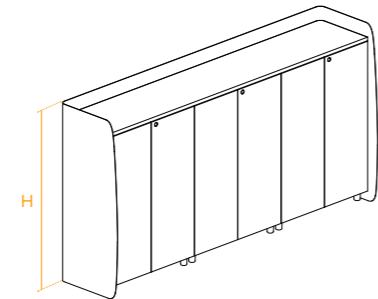

	90	125	160
H	●	●	●

CREDENZA 2 MÓDULOS
2-MODULE CREDENZA
CRÉDENCE 2 MODULES

CREDENZA 3 MÓDULOS
3-MODULE CREDENZA
CRÉDENCE 3 MODULES

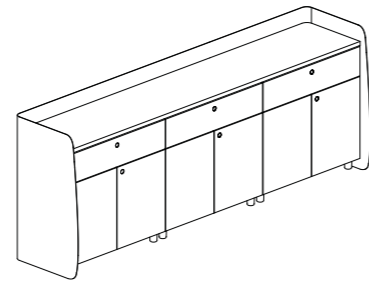
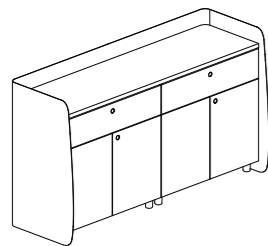

ESTANTERÍA · SHELVING · ÉTAGÈRE

▶ 90-90

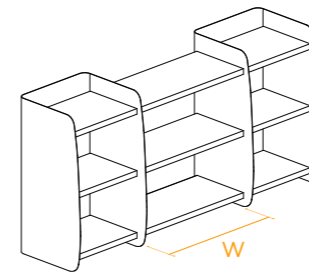

▶ 90-125

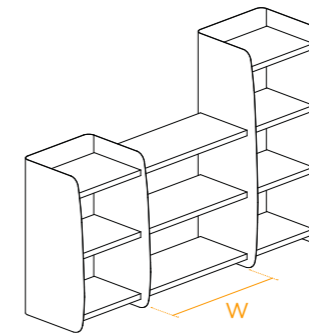

▶ 90-160

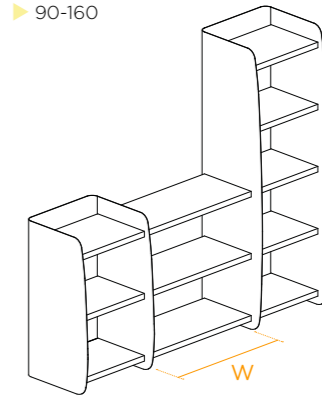

▶ 125-90

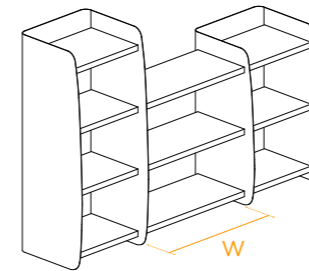

▶ 125-125

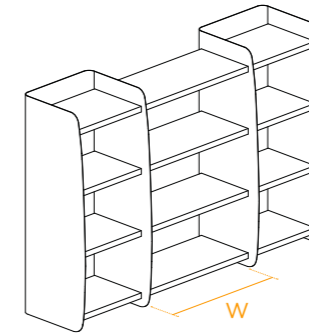

▶ 125-160

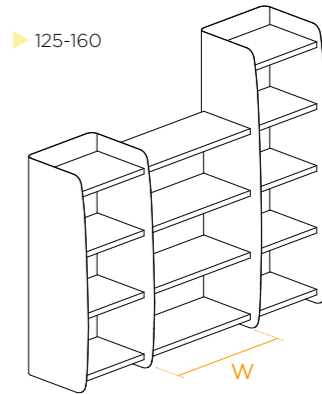

▶ 160-90

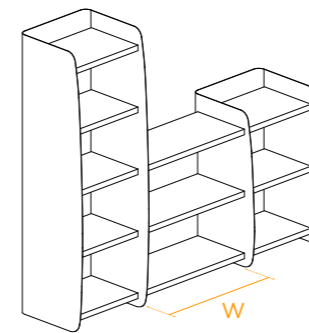

▶ 160-125

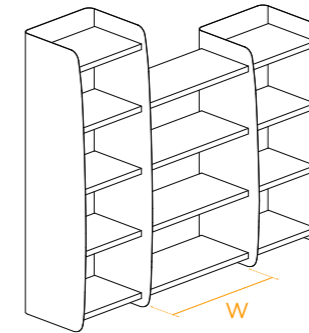

▶ 160-160

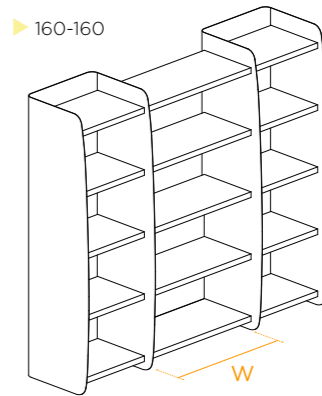

	80	120	160	200	240
Estantes melamina · Melamine shelves · Étagères en mélaminé	●	●	●	●	●
Estantes abedul · Birch core shelves · Étagères noyau bouleau	●	●	●	●	●

GAMA

RANGE · GAMME

SILLA OPERATIVA · OFFICE CHAIR · SIÈGE DE BUREAU

SILLA DE REUNIÓN/VISITAS · VISITOR / MEETING CHAIR · SIÈGE VISITEUR / RÉUNION

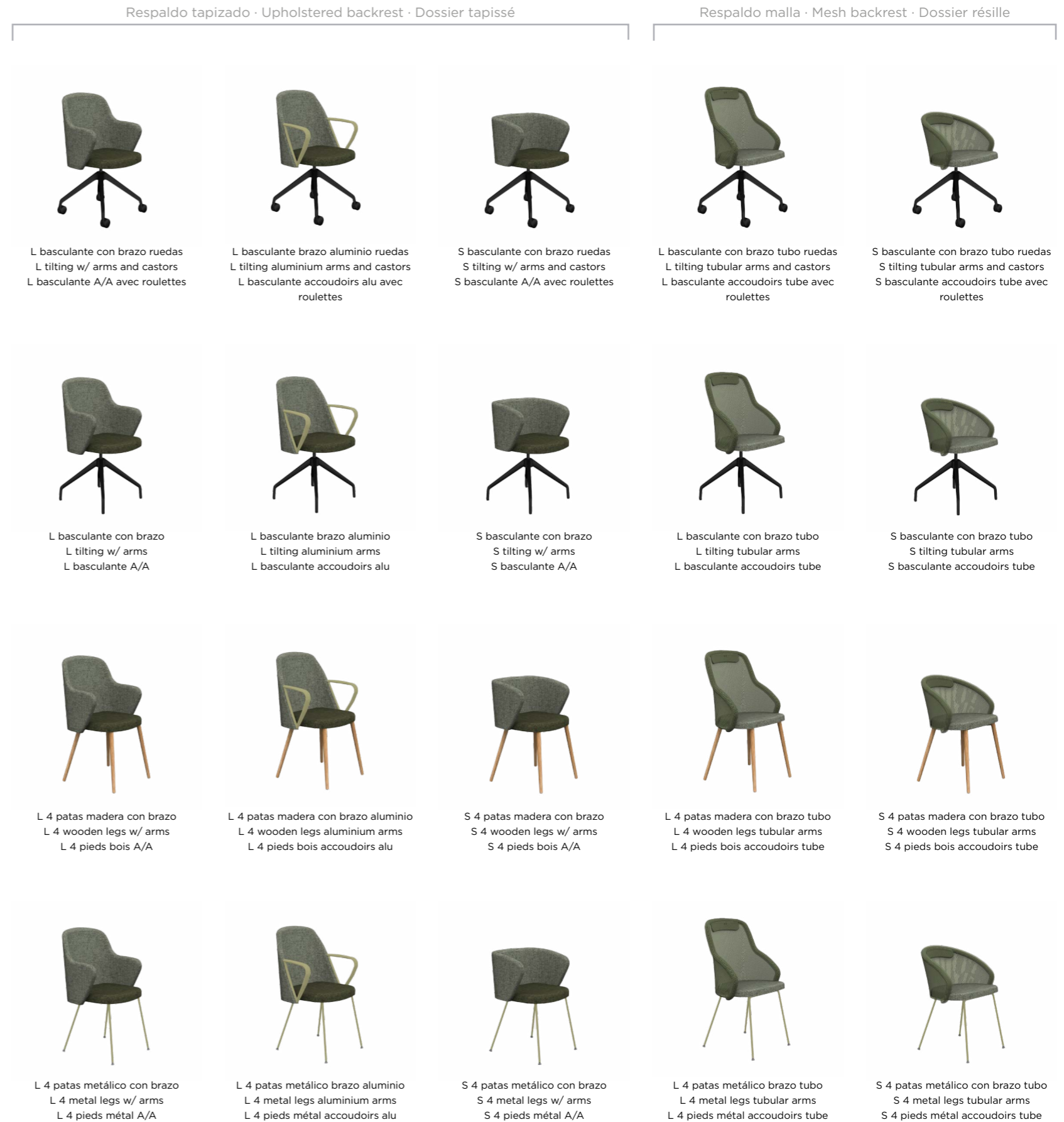
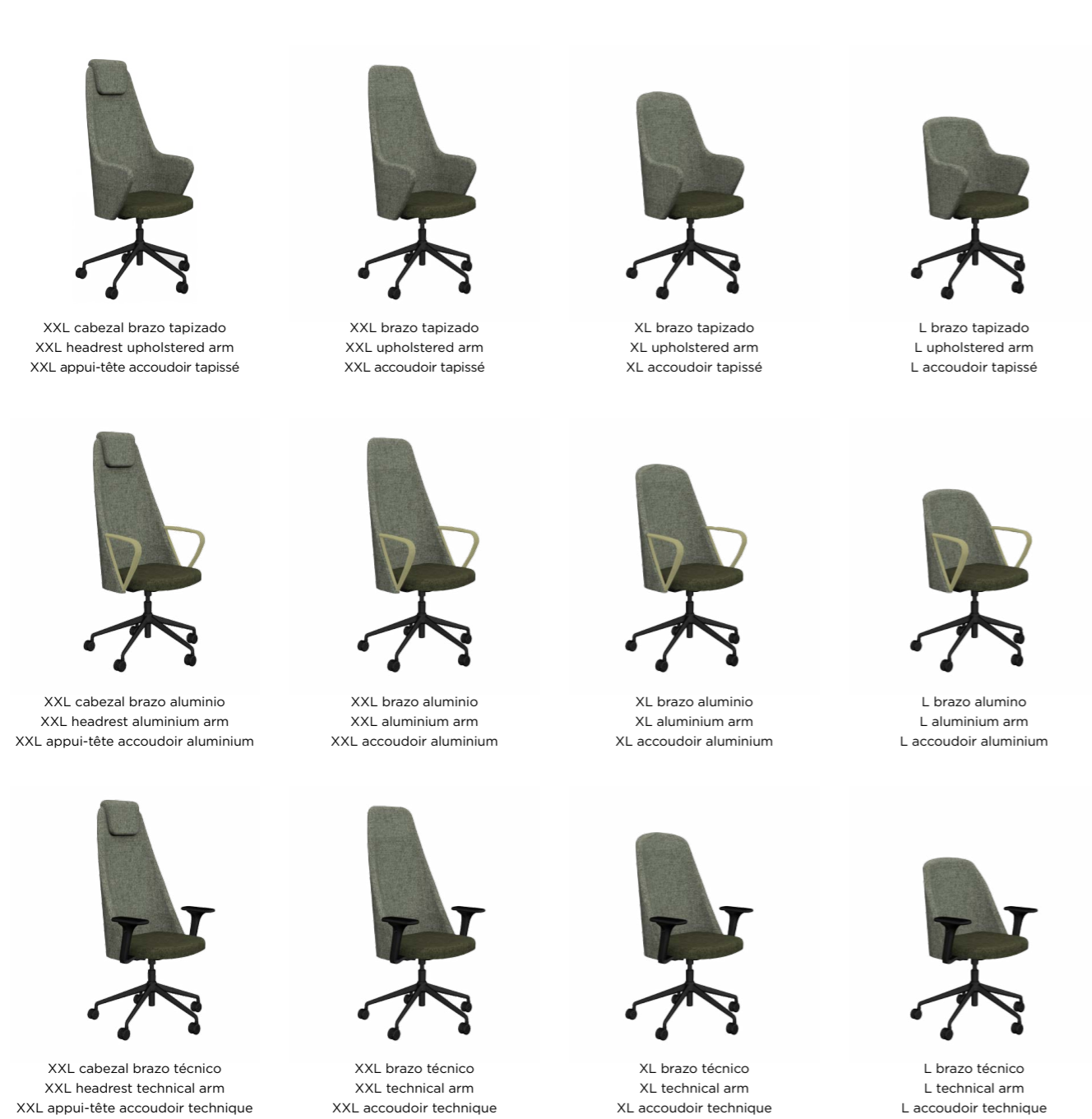

CERTIFICADOS DE LA EMPRESA

COMPANY'S CERTIFICATIONS · CERTIFICATIONS D'ENTREPRISE

Demostramos nuestro compromiso con las mejores prácticas a través de la certificación de Sistemas de Gestión ISO reconocidos en todo el mundo; estableciendo credibilidad y fiabilidad en nuestro sector.

We show our commitment to best practices through our ISO Management System certification, recognised the world over; establishing credibility and reliability in our industry.

Nous prouvons notre engagement pour les meilleures pratiques par le biais de la certification de Systèmes de Gestion ISO reconnus dans le monde entier ; ce qui nous permet d'établir la crédibilité et la fiabilité dans notre secteur.

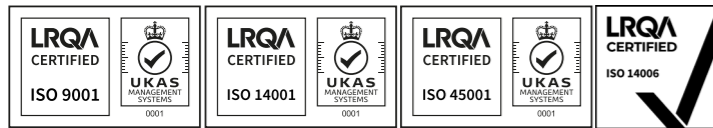

Con la certificación de Cadena de Custodia garantizamos el suministro de madera procedente de bosques gestionados para una explotación controlada y sostenible, evitando de esta forma la deforestación incontrolada y la tala ilegal.

With our Chain of Custody certification, we guarantee the supply of wood from managed forests for controlled and sustainable exploitation, thus avoiding uncontrolled deforestation and illegal logging.

Avec la certification de la Chaîne de Contrôle, nous garantissons de fournir du bois provenant de forêts gérées en vue d'une exploitation contrôlée et durable, en évitant ainsi la déforestation incontrôlée et l'abattage illégal.



La marca de la gestión forestal responsable
FSC® C104068



Apostamos por la Economía Circular y hemos obtenido la certificación Cradle to Cradle en nuestra mesa CONIC y en la silla SLAT.

We are committed to the Circular Economy and have obtained Cradle to Cradle certification for our CONIC desk/table and the SLAT chair.

Nous misons sur l'économie circulaire et avons obtenu la certification Cradle to Cradle pour notre table CONIC et notre siège SLAT.



Las evaluaciones de sostenibilidad empresarial reconocidas y fiables a escala mundial, cada vez son más importantes para nuestros clientes. Por ello; hemos obtenido la medalla de plata de Ecovadis.

Globally recognised and trusted business sustainability assessments are increasingly important to our customers. For this reason, we have secured the Ecovadis silver medal.

Les évaluations de durabilité d'entreprise reconnues et fiables à l'échelle mondiale sont de plus en plus importantes pour nos clients. C'est pourquoi, nous avons obtenu la médaille d'argent d'Ecovadis.



Hemos sido auditados por AFNOR en materia de RSE; consiguiendo el sello "Responsability Europe" y tomando como referencia la etiqueta Engagé RSE.

We have been audited by AFNOR for CSR; earning the "Responsability Europe" label and taking the RSE Engagé label as a reference.

Nous avons été contrôlés par AFNOR en matière de RSE et avons ainsi obtenu le label « Responsibility Europe » et prise comme référence l'étiquette Engagé RSE.



SOBRE NOSOTROS

ABOUT US · NOUS CONNAÎTRE

Dynamobel es una empresa europea de más de 60 años fabricando muebles innovadores para espacios de trabajo.



SOMOS EL MEJOR ALIADO PARA LOS PROFESIONALES DE NUESTRA INDUSTRIA

Estudios de Arquitectura, consultoras de espacios de trabajo, expertos en Interiorismo y Decoración, distribuidores de muebles y empresas que buscan potenciar sus lugares de trabajo como oficinas.

WE ARE THE BEST PARTNER FOR PROFESSIONALS IN THE INDUSTRY

Architecture studios, workplace consultants, interior designers and decorators, furniture retailers and firms seeking to enhance their office spaces.

NOUS SOMMES LE MEILLEUR ALLIÉ POUR LES PROFESSIONNELS DE NOTRE INDUSTRIE.

Des études d'architecture, des cabinets-conseils d'espaces de travail, des experts en architecture d'intérieur et décoration, des distributeurs de meubles et des entreprises qui cherchent à renforcer leurs lieux de travail en tant que bureaux



INNOVACIÓN

Seguimos las novedades y actualidad del sector para ofrecer a nuestros clientes las últimas tendencias en muebles para espacios de trabajo. Escuchamos al sector, lo fabricamos y lo ofrecemos. Un proceso de fabricación, en el que contamos con la aportación creativa de reconocidos diseñadores así como el equipo de investigación de Dynamobel, entre otros departamentos, y con el que logramos estar en la cresta de la ola de la Innovación.

INNOVATION

We follow all the news and developments in the industry so we can offer our customers the latest trends in workspace furniture. We listen to what the industry is doing, manufacture it and make it available. Our manufacturing process involves creative contributions from renowned designers and the Dynamobel research team, together with other departments, to keep us on the crest of the wave in terms of innovation.

INNOVATION

Nous suivons les nouveautés et l'actualité du secteur pour offrir à nos clients les dernières tendances en meubles pour espaces de travail. Nous écoutons le secteur, nous le fabriquons et le proposons. Un processus de fabrication, pour lequel nous recevons l'apport créatif de designers renommés ainsi que de l'équipe de recherche de Dynamobel, entre autres départements, et grâce auquel nous sommes parvenus à être sur la crête de la vague de l'innovation.

Dynamobel is a European company with more than 60 years' experience making innovative furniture for workspaces.

Dynamobel est une entreprise européenne depuis plus de 60 ans d'expérience dans la fabrication de meubles innovants pour les espaces de travail.



MÁS DE 80.000 METROS CUADRADOS DE FÁBRICA

Nuestro equipo de profesionales altamente cualificados, de cerca de 300 empleados, trabaja en las diferentes áreas de productos y departamentos que componen y dan vida a la sede principal de Dynamobel en España (Peralta).

MORE THAN 80,000 SQUARE METRES OF FACTORY FLOOR SPACE

Our team of almost 300 highly qualified professionals work in the different product areas and departments which make up and bring life to Dynamobel's headquarters in Peralta, Spain.

PLUS DE 80 000 MÈTRES CARRÉS D'USINE

Notre équipe de professionnels hautement qualifiés, de près de 300 employés, travaille dans les différentes catégories de produits et départements qui composent et donnent vie au siège principal de Dynamobel en Espagne (Peralta).



SOLUCIONES INTEGRALES Y CALIDAD EUROPEA

Nuestros productos fusionan dos piezas clave, estética (diseño) y funcionalidad, que son hoy garantía de calidad. Además, gracias a las diferentes filiales de Dynamobel y nuestra estructura comercial por el mundo, tenemos una visión internacional de la industria. Somos así un equipo de más de 500 personas trabajando desde 10 países, siendo España el país en el que nació la empresa.

COMPREHENSIVE SOLUTIONS AND EUROPEAN QUALITY.

Our products combine two key factors, aesthetics (design) and functionality, now a guarantee of the quality we offer. And thanks to Dynamobel's various subsidiaries and our worldwide commercial structure, we have an international vision of the industry. This means that while Spain is where the company came into being, we now rely on a team of over 500 people working from 10 different countries.

SOLUTIONS COMPLÈTES ET QUALITÉ EUROPÉENNE

Nos produits fusionnent deux pièces clés, l'esthétique (design) et la fonctionnalité, qui permettent aujourd'hui de garantir la qualité. Par ailleurs, grâce aux différentes filiales de Dynamobel et à notre structure commerciale dans le monde, nous avons une vision internationale de l'industrie. Nous sommes ici une équipe de plus de 500 personnes qui travaillent de 10 pays, l'Espagne étant le pays où est née l'entreprise.

DIRECCIONES

ADRESSES · DIRECTIONS

HEADQUARTERS
Ctra. Madrid km 24
31350 Peralta. Navarra, Spain
T +34 948 750 000
info@dynamobel.com

MADRID
Calle Julián Camarillo 21, Local 4
28037 Madrid, Spain
T +34 913 040 868
info@dynamobel.com

PARIS
32, rue Charles Baudelaire
75012 Paris, France
T +33 7 84 57 62 32
info.france@dynamobel.com

LONDON
30 Farringdon Lane
EC1R 3AW London, UK
T +44 73 4089 9972
info@dynamobel.com

ESPAI DYNAMOBEL
Passatge de la Pau 10, baixos 1
08002 Barcelona
T +34 948 750 000
info@dynamobel.com



Consulte el código QR para obtener más información sobre nuestras delegaciones y showrooms; o [pincha aquí](#).



Scan the QR code for more information about our sales offices and showrooms; or [click here](#).



Consultez le code QR pour obtenir plus de renseignements sur nos délégations et salles d'exposition; ou [cliquez ici](#).

www.dynamobel.com

SÍGUENOS EN NUESTRAS REDES SOCIALES

Si quieres estar al día de nuestras novedades, buscar inspiración o simplemente tener la información más a mano, síguenos en las siguientes redes sociales y entra a formar parte de nuestra comunidad de seguidores.

FOLLOW US ON OUR SOCIAL MEDIA

If you want to keep up with all our news, look for inspiration or simply have information on us more at hand, follow us on the following social networks and join our community of followers.

SUIVEZ-NOUS SUR NOS RÉSEAUX

Si vous souhaitez être au courant de nos nouveautés, chercher de l'inspiration ou simplement avoir les informations plus à portée de la main, suivez-nous sur les réseaux sociaux suivants et venez faire partie de notre communauté de followers.



NOTA

Las imágenes que se presentan en este catálogo son muestras de producto diseñado por Dynamobel que está sujeto a posibles variaciones con el fin de aportar nuevas soluciones o mejoras en el mismo. En ocasiones puede que formen parte de un proyecto con unos requerimientos especiales para su desarrollo y por el que no implica compromiso tácito por parte de Dynamobel. Consulte con nuestro equipo comercial cualquier duda sobre el producto exhibido.

© Dynamobel.
Reservados todos los derechos.
Queda prohibida la reproducción total o parcial de los contenidos.

NOTE

The images shown in this catalogue are samples of products designed by Dynamobel. These samples are subject to changes in order to provide new solutions or make improvements. In some cases, they may be part of a project with special requirements for implementation and do not imply any tacit commitment on the part of Dynamobel. Consult our sales teams about any queries you may have regarding the products shown.

© Dynamobel.
All rights reserved.
Total or partial reproduction of the contents is prohibited.

NOTE

Les images présentées dans ce catalogue sont des échantillons de produit conçu par Dynamobel qui est soumis à des variations possibles afin d'y apporter de nouvelles solutions ou amélioration. Il est possible qu'elles fassent partie d'un projet avec des exigences spéciales pour son développement et pour lequel cela n'implique pas d'engagement tacite de la part de Dynamobel. Veuillez consulter notre équipe commerciale pour toute question sur le produit exposé.

© Dynamobel.
Tous droits réservés.
La reproduction totale ou partielle des contenus est interdite.



DOLMEN



desk / mesa / table

chair / silla / siège

dynamobel



Nos salimos de la estructura rígida de muchas empresas del sector en el que se imponen soluciones estándar sin cuestionarse las limitaciones que éstas imponen en las buenas ideas.

Nuestro propósito es ir más allá, un paso por delante, porque creemos que las buenas ideas merecen más que una solución masiva.

Trabajamos por entender a los creadores y explorar formas de resolver sus obras, que ofrezcan un adecuado equilibrio entre personalización e industrialización. Las buenas ideas no comprometen forma ni función. Defenderemos esto ante todo.

We are breaking out of the rigid structure through which many companies in the sector impose standard solutions without questioning the constraints these place on good ideas.

Our aim is to venture beyond, stay one step ahead, because we believe that good ideas deserve more than a simple, all-embracing solution.

We work to understand designers and look into ways of solving their work, providing a suitable balance between customisation and industrialisation. Good ideas do not compromise form or function. We will defend that come what may.

Nous sommes sortis de la structure rigide de nombreuses entreprises du secteur dans lequel s'imposent des solutions standard sans qu'on se pose la question des limitations que celles-ci imposent aux bonnes idées.

Nous voulons aller plus loin, parce que nous croyons que les bonnes idées méritent autre chose qu'une solution massive.

Nous travaillons pour comprendre les créateurs et explorer des façons de résoudre leurs oeuvres, qui offrent un équilibre approprié entre personnalisation et industrialisation. Les bonnes idées n'engagent ni forme ni fonction. C'est ce que nous défendons avant tout.

