



DESIGN
DYNAMOBEL

dynamobel

INOX-BOX
DOSSIER

INOX-BOX

INOX-BOX

●

El programa de almacenaje Inox-Box es un sistema de armario enfocado a zonas de trabajo en las que se requiere de un espacio para el archivo de material personal.

Con una línea estética pura que le da personalidad a la gama, estas taquillas están dotadas del equilibrio necesario entre funcionalidad y diseño atemporal que le permite perdurar en el tiempo y facilita su integración en cualquier ambiente. Estas características dan como resultado un producto final práctico, actual y único.

Sus múltiples opciones de modularidad gracias a la posibilidad de combinar diferentes cuerpos en una sola pieza mediante una estructura sin uniones vistas, hacen del Inox-box un programa ideal para quienes buscan espacio de almacenaje sin descuidar la estética.

●●

Le programme Inox-Box est un système de stockage orienté vers des zones de travail dans lesquelles est exigé un espace pour le classement de matériel personnel.

Avec une ligne esthétique pure qui donne de la personnalité à la gamme, ces guichets sont équipés de l'équilibre nécessaire entre la fonctionnalité et le design atemporel qui lui permet de durer dans le temps et facilite son intégration dans n'importe quelle ambiance. Ces caractéristiques donnent pour résultat un produit final pratique, actuel et unique.

Ses multiples options de modularité, grâce à la possibilité de combiner différents corps en une seule pièce par une structure sans joints visibles, font de l'Inox-box un programme idéal pour ceux qui recherchent de l'espace de stockage sans négliger l'esthétique.

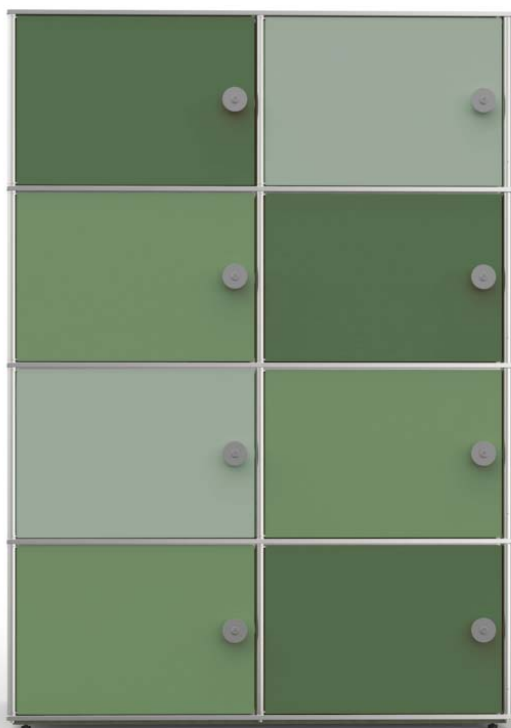







GAMA GAMME

CONJUNTO MÍNIMO ENSEMBLE MINIMUM

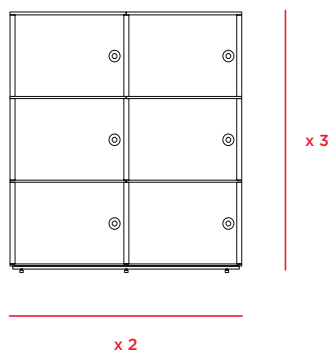

CONJUNTO MÍNIMO CON ZÓCALO CIEGO ENSEMBLE MINIMUM AVEC PLINTHE PLEINE

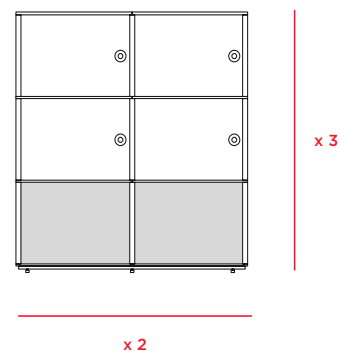

EJEMPLO DE MODULACIÓN (PARA CONJUNTO DE 9X5)* EXEMPLE DE MODULATION (POUR ENSEMBLE DE 9 X 25)*

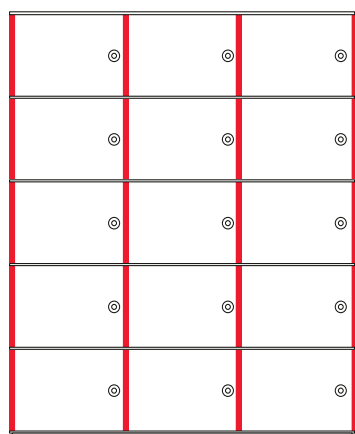

Módulo inicial
Module de départ

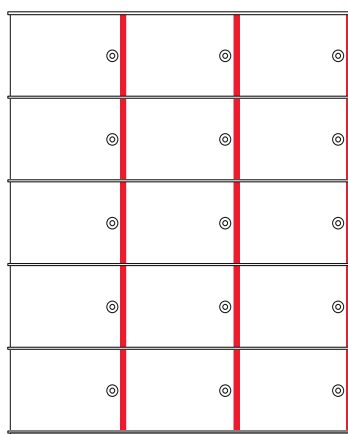

Módulo extensión
Module extension

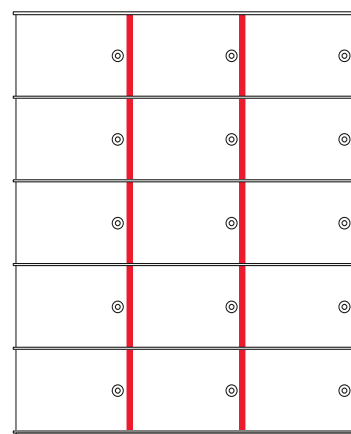

Módulo final
Module final

* Modularidad de Inox-Box

- El crecimiento modular de Inox-Box es ilimitado. Cuando el número de columnas es superior a 4, el conjunto debe pedirse utilizando los criterios de módulo inicial, extensión o final, teniendo en cuenta que hay zócalos para 2, 3 ó 4 columnas.
- Las combinaciones mayores de 16 módulos precisan montaje en destino (por temas de movilidad).

*Modularité d'Inox-Box

- L'agrandissement modulaire d'Inox-Box est illimité. Lorsque le nombre de colonnes est supérieur à 4, il faut commander l'ensemble en utilisant les critères de module de départ, extension ou final, en tenant compte qu'il y a des plinthes pour 2, 3 ou 4 colonnes.
- Les combinaisons de plus de 16 modules doivent être montées sur le lieu de destination (pour des questions de mobilité).

CARACTERÍSTICAS TÉCNICAS

CARACTÉRISTIQUES TECHNIQUES

ESTRUCTURA

- Modula a 1, 2, 3 o 4 cuerpos en una sola pieza.
- Única envolvente de laterales y trasera, plegada, sin uniones vistas.
- Chapa de acero de 0.8 mm de espesor.

FRENTE

- Chapa plegada de 0.8 mm de espesor.
- Bisagras de acero inoxidable fijadas a la varilla.
- Cumple la normativa de reacción al fuego UNE 23827-90.

BASE

- Chapa de acero inoxidable en la parte superior.
- Chapa de acero pintado de 0.8 mm de espesor en la parte inferior.
- Niveladores accionables desde el interior.

TECHO

- Chapa de acero inoxidable en la parte superior.
- Chapa de acero pintado de 0.8 mm de espesor en la parte inferior.
- Goma espuma en el interior para amortiguar los ruidos y añadir mayor resistencia.

STRUCTURE

- Module à 1, 2, 3 ou 4 corps en une seule pièce
- Enveloppe unique de côtés et partie arrière, pliée, sans joints visibles.
- Tôle d'acier de 0,8 mm d'épaisseur.

FAÇADE

- Tôle pliée de 0,8 mm d'épaisseur.
- Charnières en acier inoxydable fixées à la tige.
- Respecte la réglementation en vigueur concernant la réaction au feu UNE 23827-90.

PIÉTEMENT

- Tôle en acier inoxydable sur la partie supérieure
- Tôle en acier peint sur la partie inférieure de 0,8 mm d'épaisseur.
- Patins réglables actionnables de l'intérieur.

PLAFOND

- Tôle en acier inoxydable sur la partie supérieure
- Tôle en acier peint sur la partie inférieure de 0,8 mm d'épaisseur.
- Caoutchouc mousse à l'intérieur pour amortir les bruits et ajouter une plus grande résistance.

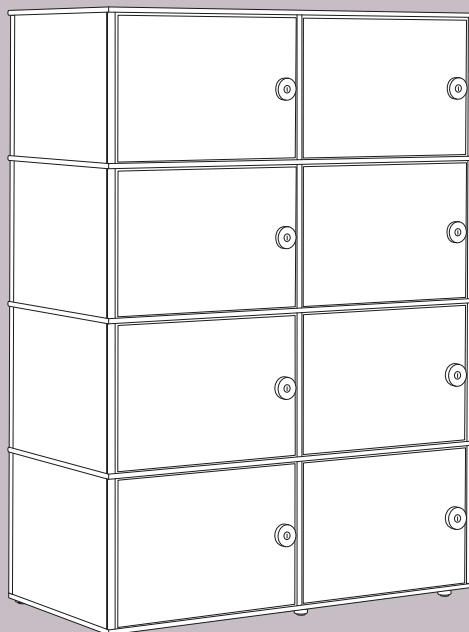

INOX-BOX

INOX-BOX



ACABADOS FINITIONS

COLORES PLANOS (Pintura lisa) · PLAIN COLORS (Plain epoxy)

					
AK Azul eléctrico Electric blue	AJ Azul marino Navy blue	AG Azul roto Storm blue	AF Azul gélido Ice blue	AE Azul grisáceo Grey blue	BA Blanco White
					
VV Verde primavera Spring green	GV Gris verdoso Greenish grey	VT Verde laurel Laurel green	VG Verde caqui Khaki green	VP Verde pistacho Pistachio green	VA Aquamarina Sea blue
					
HD Amarillo mostaza Mustard yellow	BG Chocolate Chocolate	BT Tostado Mocha brown	BE Humo Smoke	BD Piedra Stone	BC Blanco crema Cream white
					
CV Rojo vivo Bright red	CG Granate Burgundy	RO Rojo Red	CD Naranja Orange	CC Vainilla Vanilla	CB Blanco roto Faded white
					
NE Negro Black	GF Gris profundo Deep grey	GA Gris antracita Anthracite grey	*GE Gris ratón Mouse grey	GC Gris claro Light grey	GD Blanco sucio Off white

Los acabados cuyo código está representado en rojo tienen un incremento respecto a la tarifa del 3%.
The finishes whose code is shown in red have an increase over the rate of 3%.

PINTURA METALIZADA · METALLIC EPOXY

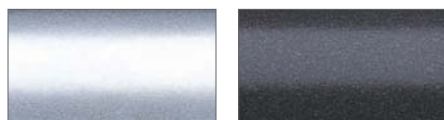

GP Gris platino
Platinum grey

GG Gris grafito
Graphite grey

CERTIFICADOS CERTIFICATIONS

CERTIFICADOS DE LA EMPRESA CERTIFICATIONS D'ENTREPRISE



ISO 14001

En 2007 implementamos el sistema internacional de gestión ambiental ISO 14001, y desde entonces trabajamos intensamente para reducir el impacto medioambiental de nuestros productos, buscando la mejora continua en cada proceso y en cada producto.

ISO 14001

Nous avons mis en place le système international de gestion environnementale ISO 14001 en 2007. Nous œuvrons depuis lors sans relâche pour réduire l'impact environnemental de nos produits, en quête d'amélioration permanente dans chaque processus et pour chaque produit.



Certificación PEFC

La certificación PEFC (Programa de Aprobación y Certificación Forestal) demuestra que Dynamobel puede garantizar el suministro de madera procedente de bosques gestionados para una explotación controlada y sostenible, evitando de esta forma la deforestación incontrolada y la tala ilegal.

Certification PEFC

La certification PEFC (Programme de reconnaissance des certifications forestières) montre que Dynamobel peut garantir la fourniture de bois en provenance de forêts gérées pour une exploitation contrôlée et durable, évitant ainsi la déforestation incontrôlée et l'abattage illégal.



Certificación FSC

La obtención del certificado de cadena de custodia FSC garantiza que, en Dynamobel, cumplimos los estrictos requisitos necesarios para distribuir productos certificados que garanticen su origen en bosques gestionados para obtener madera sostenible, desde el punto de vista medioambiental, económico y social.

Certification FSC

L'obtention de la certification FSC du Conseil pour la gestion durable des forêts garantit que chez Dynamobel, nous respectons les strictes exigences nécessaires à la distribution de produits certifiés, qui garantissent leur provenance de forêts gérées pour obtenir un bois durable, d'un point de vue environnemental, économique et social.



Otras certificaciones internacionales

Nos comprometemos a obtener el certificado de producto que se requiera para cualquiera de nuestros productos en un país determinado. Por ejemplo, en 2008 obtuvimos el GECA para la silla DIS, que es una certificación medioambiental independiente para Australia, que garantiza un impacto medioambiental mínimo en el ciclo de vida del producto.

Autres certifications internationales

Nous nous engageons à obtenir toute certification de produit exigée pour n'importe lequel de nos produits dans chaque pays. Par exemple, nous avons obtenu en 2008 la certification GECA pour le siège DIS. Il s'agit d'une certification environnementale indépendante pour l'Australie, qui garantit un impact environnemental minime pendant le cycle de vie du produit.

SOBRE NOSOTROS NOUS CONNAÎTRE

POLÍTICA MEDIOAMBIENTAL

En Dynamobel apostamos por el futuro y por un desarrollo sostenible que lo garantice. Por ese motivo, un 70% de la energía que consumimos proviene de fuentes renovables.

POLITIQUE ENVIRONNEMENTALE

Chez Dynamobel, nous misons sur l'avenir et sur un développement durable pour le garantir. Pour cette raison, quelque 70 % de l'énergie que nous consommons provient de sources renouvelables.

70%

GESTIÓN DEL FIN DE LA VIDA ÚTIL GESTION DE LA FIN DE VIE UTILE



1

MATERIALES

Extracción y transformación de las materias primas y el suministro de componentes.

MATÉRIAUX

Extraction et transformation des matières premières et fourniture de composants.

2

PRODUCCIÓN

Todos los procesos productivos. Estos datos se obtienen de proveedores y de nuestro sistema de gestión medioambiental ISO 14001.

PRODUCTION

Tous les processus de production. Ces données sont obtenues des fournisseurs et de notre système de gestion environnementale ISO 14001.

3

TRANPORTE

Transporte de los proveedores hasta Dynamobel y de éste hasta nuestro cliente.

TRANSPORT

Transport des sites des fournisseurs jusqu'au site de Dynamobel et de celui-ci chez le client.

4

USO

Durante este proceso no se realizan intercambios ambientales.

UTILISATION

Aucun échange environnemental n'est réalisé lors de ce processus.

5

ELIMINACIÓN

El modo de eliminación de cada producto o su conversión en recurso.

ÉLIMINATION

Mode d'élimination de chaque produit ou bien son recyclage.



HEADQUARTERS

Ctra. Madrid Km 24
31350 Peralta
Navarra. Spain
T +34 948 750 000
F +34 948 750 750
info@dynamobel.com